

PM43 | PM43c

Принтер средних размеров



Руководство пользователя

Intermec Technologies Corporation

Worldwide Headquarters

6001 36th Ave.W.

Everett, WA 98203

U.S.A.

www.intermec.com

The information contained herein is provided solely for the purpose of allowing customers to operate and service Intermec-manufactured equipment and is not to be released, reproduced, or used for any other purpose without written permission of Intermec Technologies Corporation.

Information and specifications contained in this document are subject to change without prior notice and do not represent a commitment on the part of Intermec Technologies Corporation.

© 2012 by Intermec Technologies Corporation. All rights reserved.

The word Intermec, the Intermec logo, Norand, ArciTech, Beverage Routebook, CrossBar, dcBrowser, Duratherm, EasyADC, EasyCoder, EasySet, Fingerprint, i-gistics, INCA (under license), Intellitag, Intellitag Gen2, JANUS, LabelShop, MobileLAN, Picolink, Ready-to-Work, RoutePower, Sabre, ScanPlus, ShopScan, Smart Mobile Computing, SmartSystems, TE 2000, Trakker Antares, and Vista Powered are either trademarks or registered trademarks of Intermec Technologies Corporation.

There are U.S. and foreign patents as well as U.S. and foreign patents pending.

Wi-Fi is a registered certification mark of the Wi-Fi Alliance.

Bluetooth is a trademark of Bluetooth SIG, Inc., U.S.A.

Содержание

Вступление	ix
Техника безопасности	ix
Меры предосторожности	x
Идентификация изделия	xi
Глобальная поддержка и обслуживание	xi
Гарантийная информация	xi
Веб-поддержка	xi
Отзывы	xii
Телефонная поддержка	xii
Расположение центров обслуживания	xii
Кому следует ознакомиться с этим руководством	xii
Документация	xii
Патентная информация	xiii
1 О принтере	1
О принтере РМ43 и РМ43с	2
Идентификация деталей принтера	2
О передней панели	5
Об индикаторе готовности к работе	5
О кнопке печати	6
О передней панели со значками	7
О передней панели с сенсорным дисплеем	9
Об экране готовности	10
О главном меню	12
О языках принтера	18
Выбор языка команд на веб-странице	18
Выбор языка команд в главном меню	19
Комплектующие и аксессуары принтера	19
2 Настройка принтера	23
О материалах	24
Установка материала для отрывной печати	24
Установка материала для распределителя этикеток	26
Установка материала с внешнего устройства подачи	29
Заправка ленты	31

Содержание

Подключение питания принтера	34
О пробных этикетках	35
Печать пробной этикетки на принтере со значками	35
Печать пробной этикетки на принтере с сенсорным экраном	36
Калибровка экрана	36
Создание и печать этикеток	37
Печать на материале RFID	37
3 Подключение принтера	39
О подключении принтера к компьютеру	40
Подключение принтера последовательным кабелем	40
Подключение принтера кабелем USB	41
Подключение принтера кабелем IEEE 1284	42
Установка драйверов принтера	42
О подключении принтера к локальной сети	44
Подключение принтера к локальной сети Ethernet	44
О беспроводной связи	46
Настройка беспроводной связи с веб-страницы	46
Настройка беспроводной связи из главного меню	47
О связи по Bluetooth	48
Подключение устройства Bluetooth	48
Настройка связи по Bluetooth с веб-страницы	49
Настройка связи по Bluetooth из главного меню	50
О USB-хосте	50
Подключение запоминающего устройства USB	51
4 Конфигурация принтера	53
О меню конфигурации принтера	54
Конфигурация принтера с использованием домашней страницы	62
Конфигурация принтера с использованием главного меню	64
Ограничение доступа к главному меню	65
Конфигурация принтера с использованием PrintSet	66
Конфигурация принтера с использованием команд программирования	66
Конфигурация принтера с использованием SmartSystems Foundation	67

Конфигурация принтера с использованием бесконтактной конфигурации	67
О загрузке шрифтов, изображений, приложений, форматов и веб-страниц	68
Загрузка шрифтов, изображений, приложений, форматов и веб-форм с веб-страницы	69
Загрузка шрифтов, изображений, приложений, форматов и веб-форм с запоминающего устройства USB	71
О профилях принтера	72
Сохранение профиля принтера	73
Загрузка профиля принтера	74
Установка или экспорт файла конфигурации	75
Изменение вида веб-страницы принтера	76

5 Устранение неисправностей принтера77

Вызов службы поддержки	78
О системной информации принтера	79
Просмотр статистики принтера	80
Проверка одометра принтера	81
Настройка сигналов обслуживания	82
О сигналах	83
Конфигурация сигналов предупреждения об ошибках	83
Сигналы обслуживания и ошибок	84
Устранение неисправностей принтера и поиск решений	86
О восстановлении настроек принтера по умолчанию	92
Восстановление настроек по умолчанию с веб-страницы	93
Восстановление настроек по умолчанию из главного меню	94
Восстановление настроек по умолчанию на принтере со значками	95
Об обновлении микропрограммы принтера	95
Загрузка обновлений микропрограммы принтера	96
Обновление микропрограммы с веб-страницы принтера	96
Обновление микропрограммы с запоминающего устройства USB	97

Б Обслуживание принтера 99

Об очистке принтера	100
Очистка печатающей головки	101
Очистка направляющих материала	102
Очистка принтера снаружи	102
Замена печатающей головки	103
Замена бумагоопорного валика	105
О регулировке принтера	106
Предотвращение образования складок на ленте	106
Регулировка баланса печатающей головки	107
Регулировка давления печатающей головки	109
Регулировка датчика зазоров между этикетками и черных отметок	110

А Технические характеристики 111

Технические характеристики принтера	112
Технические характеристики интерфейса	119
Последовательный интерфейс RS-232	119
Интерфейс устройства USB	120
Интерфейс USB-хоста	121
Интерфейс Ethernet	121

В Настройки по умолчанию 123

Конфигурация по умолчанию	124
Настройки последовательного порта	124
Настройки Ethernet	126
Основные настройки беспроводной связи по протоколу 802.11	127
Настройки беспроводной локальной сети по протоколу 802.11	128
Настройки безопасности беспроводной связи по протоколу 802.11	129
Настройки Bluetooth	132
Настройки материала	133
Настройки качества печати	137
Общие настройки системы	138

Настройки дисплея и звуковых сигналов	139
Настройки системы ввода/вывода	140
Системные службы локальной сети	141
Настройки сигналов обслуживания системы	142

С Печать этикеток с помощью INPrint 145

О странице INPrint	146
Печать этикеток INPrint	146
Предварительно заданные форматы этикеток INPrint	148

Содержание

Вступление

В этом разделе приведена информация о технике безопасности, технической поддержке и источниках дополнительной информации об изделии.

Техника безопасности

Ваша безопасность крайне важна. Прежде чем начать использование оборудования Intermec, прочтите все предупреждения и предостережения в документе и убедитесь, что они соблюдены. Несоблюдение предупреждений и предостережений, касающихся техники безопасности, может привести к серьезным травмам и повреждению оборудования и данных.

В этом разделе объясняется значение предупреждений, предостережений и примечаний, которые встречаются в этом документе.



Предостережение. Знак «Предостережение» указывает на действия, практики, состояния или утверждения, которых необходимо обязательно придерживаться лицам, использующим оборудование, во избежание серьезных травм, в частности с летальным исходом.



Осторожно. Знак «Осторожно» указывает на действия, практики, состояния или утверждения, которых необходимо придерживаться во избежание повреждения или разрушения оборудования, либо повреждения или потери данных.



Примечание. В примечаниях приводится дополнительная информация по теме, а также специальные инструкции по выполнению действий в определенных ситуациях или последовательности событий.

Меры предосторожности



Примечание. Принтер может использоваться в системе питания ИТ.



Предостережение. Получить доступ к движущимся частям можно, открыв крышку. Убедитесь, что крышка закрыта, прежде чем начать работу с принтером.

Предостережение. Не открывайте крышку блока электроники. Опасное напряжение!

Предостережение. Не снимайте нижнюю панель. Опасное напряжение!

Предостережение. Берегите пальцы, чтобы они не попали внутрь печатающего механизма при включенном питании.



Осторожно. Не давайте брызгам воды попадать на принтер. Если вы используете шланг для очистки помещений в промышленных условиях, необходимо убрать принтер или хорошо защитить его от брызг и влаги.

Осторожно. Убедитесь, что принтер стоит на ровной поверхности, способной выдерживать его вес, а также вес комплектующих.

Осторожно. Необходимо соблюдать как аппаратные, так и программные меры предосторожности во избежание возникновения нежелательных состояний системы.

Осторожно. Необходимо убедиться, что опасные состояния не возникнут ни при каких обстоятельствах даже на короткое время.

Осторожно. Соблюдайте все меры предосторожности и предотвращения несчастных случаев, действующие в регионе и на объекте.

Осторожно. Перед использованием чистящей карточки внимательно прочтите предупреждение на конверте.

Идентификация изделия

Ярлыки устройства находятся в нижней части принтера. На них приведена информация о типе, модели, серийном номере и напряжении переменного тока. В документе приведены предупреждения относительно техники безопасности персонала при работе с принтером.

Глобальная поддержка и обслуживание

Гарантийная информация

Для получения более подробной информации о гарантии на изделия Intermec посетите веб-сайт Intermec www.intermec.com и нажмите **«Support» (Поддержка) > «Returns and Repairs» (Возврат и ремонт) > «Warranty» (Гарантия)**.

Отказ от гарантии. Пример кода в данном документе приведен только в иллюстративных целях. Этот код не является законченными программами, прошедшими тестирование. Код предоставлен «как есть, со всеми недочетами». В любых гарантиях явно отказано, включая подразумеваемые гарантии товарного состояния и пригодность для определенной цели.

Веб-поддержка

Для загрузки руководств последних выпусков в формате PDF посетите наш веб-сайт www.intermec.com.

Посетите базу знаний технической помощи Intermec (Knowledge Central) на сайте www.intermec.com и нажмите **«Support» (Поддержка) > «Knowledge Central»**, где вы сможете просмотреть техническую информацию или обратиться за технической помощью в отношении изделия Intermec, с которым вы работаете.

Отзывы

Ваши отзывы играют решающую роль в дальнейшем совершенствовании нашей документации. Чтобы поделиться своими отзывами о данном руководстве, отправьте сообщение в отдел технических связей Intermed по адресу TechnicalCommunications@intermec.com.

Телефонная поддержка

В США и Канаде звоните **1-800-755-5505**.

За пределами США и Канады свяжитесь с местным представителем Intermed. Чтобы найти местного представителя на веб-сайте Intermed, нажмите **«About Us» (О нас) > «Contact Us» (Связаться с нами)**.

Расположение центров обслуживания

Расположение действующих центров обслуживания можно узнать на веб-сайте www.intermec.com, нажав **«Support» (Поддержка) > «Returns and Repairs» (Возвраты и ремонт) > «Repair Locations» (Центры по ремонту)**.

Кому следует ознакомиться с этим руководством

В этом руководстве приведена информация о функциях принтеров РМ43 и РМ43с, их установке, конфигурации, эксплуатации, обслуживании и устранении неисправностей.

Документация

На веб-сайте Intermed по адресу www.intermec.com можно найти документы (в файлах .pdf), доступные для бесплатного скачивания.

Как загрузить документы

- 1 Зайдите на веб-сайт Intermed: www.intermec.com.
- 2 Выберите вкладку **«Products» (Изделия)**.

3 С помощью меню «**Products**» (**Изделия**) выберите страницу нужного изделия. Например, чтобы найти страницу принтера РМ43, нажмите «**Printers and Media**» (**Принтеры и материалы**) > «**Industrial Printers**» (**Промышленные принтеры**) > «**PM43 Mid-Range Printer**» (**Принтер средних размеров РМ43**).

4 Выберите вкладку «**Manuals**» (**Руководства**).

Если у продуктов нет своей страницы, нажмите «**Support**» (**Поддержка**) > «**Manuals**» (**Руководства**). Выберите «**Product Category**» (**Категория изделия**), «**Product Family**» (**Семейство изделия**) и «**Product**» (**Изделие**), чтобы найти нужную документацию.

Патентная информация

Продукт защищен одним или несколькими из следующих патентов.

5110226; 5915865; 5180232; 5927876; 5186558; 5484991;
6015241; 5488223; 6023284; 5542487; 5564841;
6068420; 5581293; 6088049; 5593238; 6146030; 5625399;
6151055; 5625401; 6175376; 6283651; 5693931; 6345920;
6350071; 5714995; 6618162; 6665089; 5781708; 6685371;
6732451; 5853252; 7274384; 5859656; 7324125; 5890817;
5940107; 5206662; 5946020; 5473984; 5988898; 6025861;
5548688; 6042279; 5562034; 6068418; 6092940; 5601373;
6099176; 6126348; 5623297; 6189788; 5638106; 6203131;
6210054; 6232994; 6462765; 6505982; 5746521; 6585437;
5751330; 5803635; 6791591; 6802659; 5841954; 7245227;
7329449; 5897255; 7338914; 5915864; 7450265.

Другие американские и зарубежные патенты могут находиться в стадии рассмотрения.

Вступление

1

О принтере

В главе рассказывается о принтерах РМ43 и РМ43с, описываются их функции и основные принципы работы.

О принтере PM43 и PM43c

Принтеры PM43 и PM43c — это высоконадежные принтеры для этикеток с интерфейсами USB, RS-232 и Ethernet. Принтеры можно подключить к отдельному компьютеру и к проводной или беспроводной локальной сети.

В функции обоих принтеров входит следующее.

- Скорость печати до 10 дюймов/с (печатающая головка 406 точек/дюйм) и 12 дюймов/с (печатающая головка 203 и 300 точек/дюйм).
- Порт USB-хоста для подключения запоминающих устройств, сканеров или клавиатур.
- Порт устройства USB для подключения к компьютеру.
- Поддержка языков команд принтера, включая Intermec Fingerprint, Intermec Printer Language (IPL), Direct Protocol, DSim и ZSim.
- Большой выбор аксессуаров.
- Сертификация CCXv4.
- Соответствие стандарту ENERGY STAR®.



Принтеры PM43 и PM43c с установленным передатчиком IEEE 802.11b/g/n соответствуют сертификации Wi-Fi® и совместимы с другими беспроводными сетевыми устройствами, поддерживающими протоколы 802.11b/g/n.

Идентификация деталей принтера

Ознакомьтесь с рисунками, чтобы представить себе устройство принтеров PM43 и PM43c. На большинстве рисунков в данном руководстве изображен принтер PM43. Внутренние детали и разъемы на задней стороне у обеих моделей принтеров совпадают.

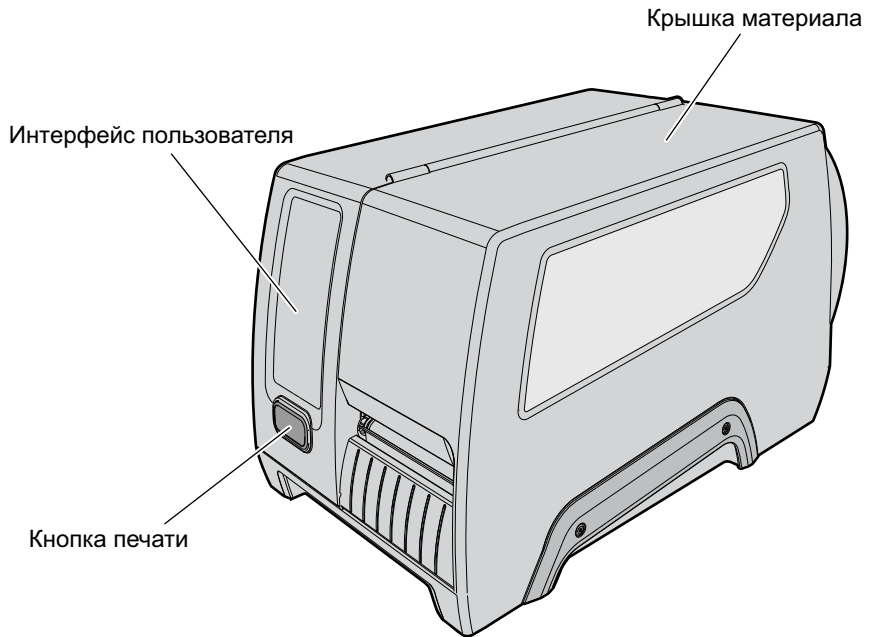

Вид спереди принтера PM43

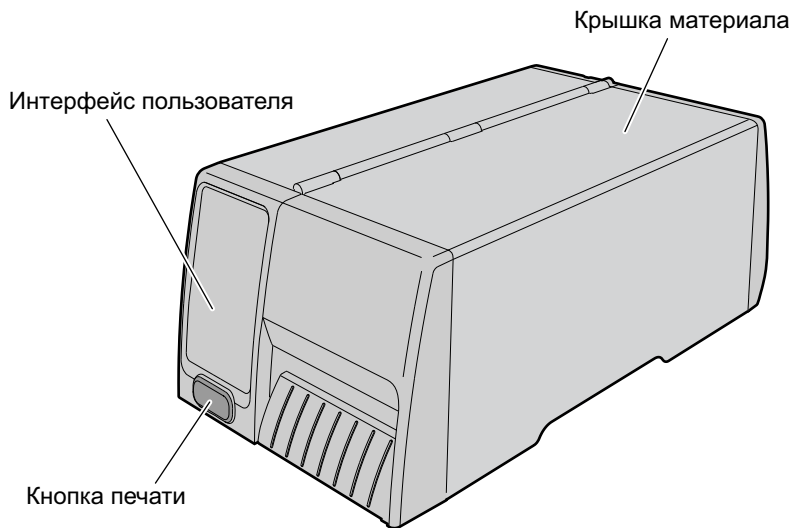

Вид спереди принтера PM43c

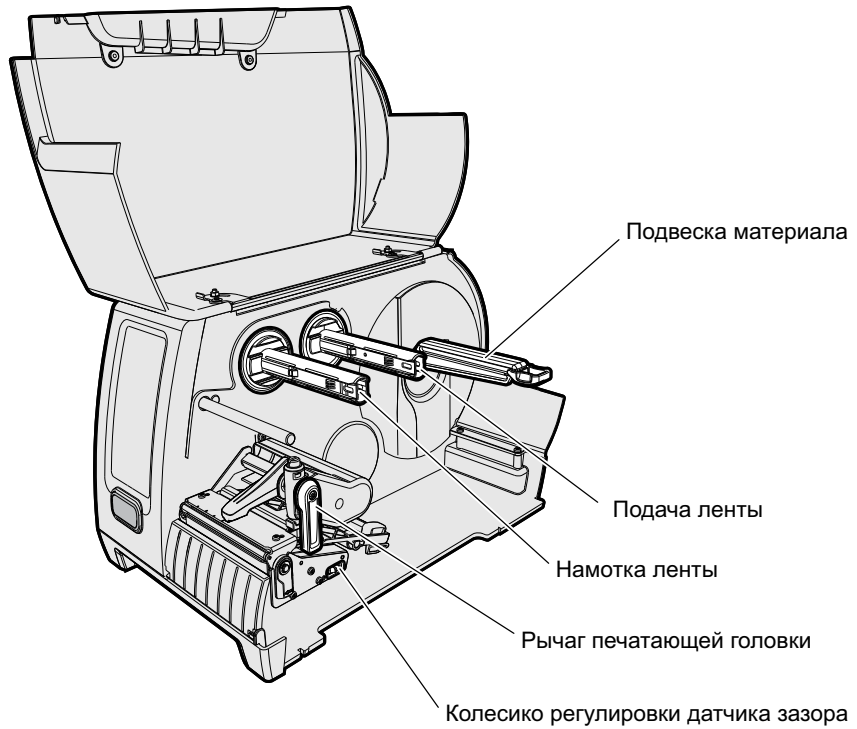

Вид изнутри принтера PM43

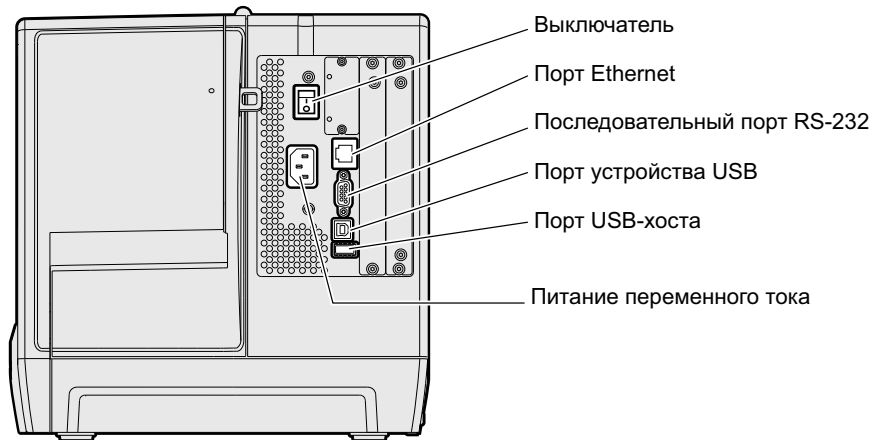

Вид сзади принтера PM43

О передней панели

Принтеры РМ43 и РМ43с бывают оснащены двумя типами передней панели:

- значки (без экрана);
- сенсорный экран.

На обоих вариантах передней панели имеется кнопка печати и индикатор готовности к работе. На передней панели РМ43 с сенсорным экраном также расположен порт USB.

Об индикаторе готовности к работе

Индикатор готовности к работе на передней панели принтера включается, когда принтер готов к печати.

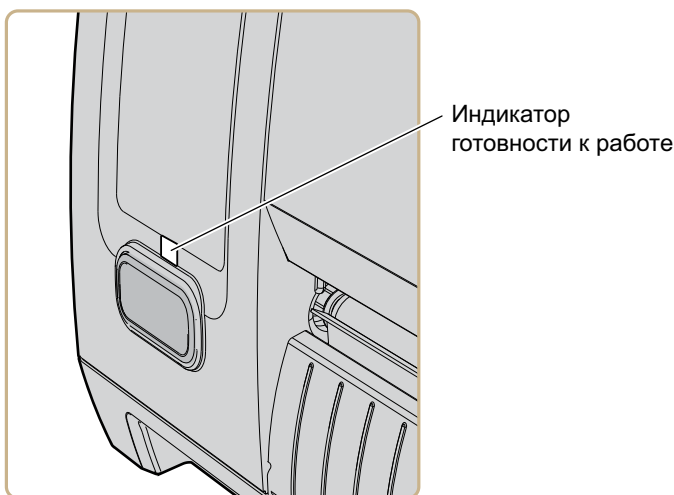

Расположение индикатора готовности к работе

Состояние индикатора готовности к работе	Описание
Вкл.	Принтер готов принимать задания.
Мигает	Принтер не готов принимать задания.

Состояние индикатора готовности к работе	Описание
Выкл.	Принтер выключен, не отвечает или не готов к печати. Например, принтер может выполнять запуск или обновление микропрограммного обеспечения.

О кнопке печати

Синяя кнопка на передней панели принтера — это кнопка печати. Кнопка печати есть на обеих моделях принтера. Кнопка печати используется для подачи материала, приостановки заданий принтера и для печати. В следующей таблице описаны функции кнопки печати.

Поведение кнопки печати

Состояние принтера	Поведение принтера
Начало работы	Нажмите кнопку «Печать» в процессе запуска, чтобы войти в режим калибровки или восстановить настройки принтера по умолчанию, если печатающая головка поднята.
Готовность	Нажмите кнопку «Печать» , чтобы продвинуть материал. Нажмите и удерживайте кнопку «Печать» более двух секунд, чтобы выполнить пробную подачу. Если включена функция клавиши печати («оп»), принтер повторно выполнит последнее задание.
Печать	Нажмите кнопку «Печать» , чтобы прервать или приостановить печать. Принтер остановится, закончив печатать этикетку.
Приостановлено	Нажмите кнопку «Печать» , чтобы продолжить печать.
Ошибка	Нажмите кнопку «Печать» , чтобы продвинуть материал, если возможно.

О передней панели со значками

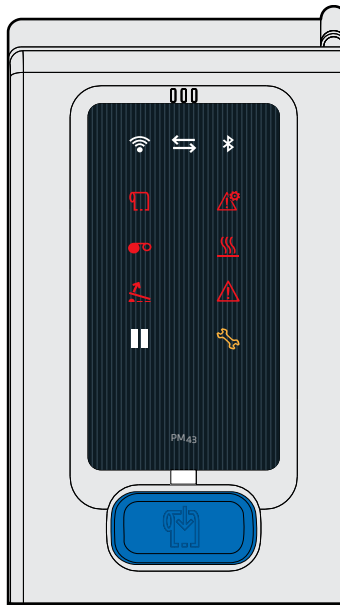

На передней панели расположены значки, которые загораются, указывая на состояние связи принтера, ошибки и необходимость обслуживания.



Передняя панель со значками на принтере PM43

В следующей таблице рассказывается, почему загораются значки.

Название и описание значков на передней панели

Значок	Название	Цвет	Описание
	Связь по Wi-Fi	Белый	Сигнал беспроводной связи.
		Выкл.	Блок беспроводной связи отключен или не установлен.
	Соединение	Мигает белым	Прием или передача данных.
		Выкл.	Данные не передаются.

Название и описание значков на передней панели (продолжение)

Значок	Название	Цвет	Описание
	Bluetooth	Белый	Bluetooth включен.
		Выкл.	Bluetooth выключен или не установлен.
	Материал	Красный	Материал закончился или возникли проблемы с материалом (заклинило, неправильно загружен). Если принтер оснащен датчиком подачи этикетки и датчик включен, значок указывает, что этикетка отпечатана, но еще не вынута.
		Выкл.	Материал загружен правильно.
	Ошибка конфигурации	Красный	Возникли проблемы с конфигурацией принтера.
		Выкл.	Нет проблем с конфигурацией.
	Лента	Красный	Лента закончилась или с лентой возникли проблемы.
		Выкл.	Нет проблем с лентой или принтер не настроен на работу с лентой.
	Нагрев печатающей головки	Красный	Перегрев печатающей головки.
		Выкл.	Температура печатающей головки нормальная, и принтер готов к печати.
	Печатающая головка поднята	Красный	Печатающая головка поднята.
		Выкл.	Печатающая головка опущена.
	Общая ошибка	Красный	Проблемы с принтером не связаны ни с одним из других значков.
		Выкл.	Нет общих ошибок.
	Пауза	Белый	Работа принтера приостановлена.
		Выкл.	Работа принтера не приостановлена.
	Обслуживание	Желтый	Необходимо обслуживание, и достигнуто заданное значение одометра.
		Мигающий желтый	Выполняется обновление микропрограммного обеспечения, принтер восстанавливает программное обеспечение или идет калибровка принтера. Когда процесс будет закончен, принтер выключится.
		Выкл.	Обслуживание не требуется.

О передней панели с сенсорным дисплеем

На передней панели с сенсорным экраном расположена сенсорная панель 3.5-inch и клавиатура для ввода информации или навигации по интерфейсу пользователя.



Передняя панель с сенсорным дисплеем на принтере PM43

Сенсорный экран — это резистивная сенсорная панель, воспринимающая нажатия пальцами, руками в перчатках или пером. Чтобы сделать выбор, нужно прикоснуться к экрану только один раз.

Если по какой-либо причине сенсорный экран использовать нельзя, для ввода информации на экране и навигации по главному меню можно использовать расположенные на передней панели кнопки. На передней панели принтеров PM43 и PM43с есть следующие кнопки: от 0 до 9, ввод, . (точка), - (минус), очистить, от F1 до F5 и оранжевая кнопка (регистр).

«Быстрые» клавиши на клавиатуре сенсорного экрана

Навигация	«Быстрые» клавиши
Войти в главное меню	. (точка)/- (минус)
Стрелка вверх	8
Стрелка вниз	2
Стрелка влево	4
Стрелка вправо	6
Войти в меню	 Кнопка ввод
Прервать приложение Fingerprint	оранжевая + C

Об экране готовности

Экран готовности появляется после включения принтера и завершения процедур инициализации.

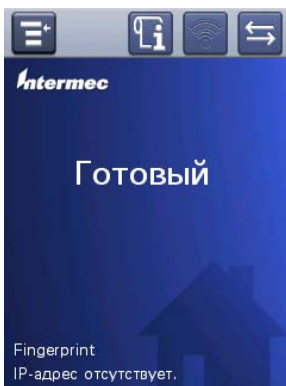

Экран готовности PM43 и PM43c













Примечание. Значки состояния Wi-Fi и Bluetooth появляются, только когда установлен дополнительный модуль Wi-Fi/Bluetooth. IP-адрес появляется при подключении принтера к Ethernet или беспроводной сети. Если Ethernet или беспроводная связь не подключены, на экране появляется информация о последовательном порте.

По умолчанию в строке информации внизу экрана показан язык команд и IP-адрес принтера. Дата и время отображаются, только если установлены часы реального времени (RTC). Экран можно настроить на отображение нужной информации.

В строке состояния в верхней части экрана отображаются следующие значки:

Описание значков информации и состояния

Значок	Описание значка
	Значок информации о принтере. Нажмите на значок, чтобы показать настройки принтера и информацию о системе.
	Значок беспроводного подключения. Этот значок появляется, когда на принтер установлен модуль Wi-Fi/Bluetooth, и показывает уровень сигнала беспроводного подключения к сети: <ul style="list-style-type: none">  - сильный.  - хороший.  - слабый.  - нет сигнала.  - связь по 802.11 отключена. Нажмите на значок, чтобы просмотреть состояние и уровень сигнала.
	Значок передачи данных. Мигает, когда данные передаются по интерфейсу связи принтера. Нажмите на значок, чтобы показать подробную информацию о соединении.
	Значок Bluetooth. Значок появляется, когда в принтер установлен модуль Wi-Fi/Bluetooth, и показывает, включен ли модуль Bluetooth: <ul style="list-style-type: none">  - Bluetooth включен.  - Bluetooth выключен. Нажмите на значок, чтобы показать подробную информацию о Bluetooth или воспользоваться мастером настройки Bluetooth.

О главном меню

На экране готовности принтера нажмите , чтобы показать главное меню.

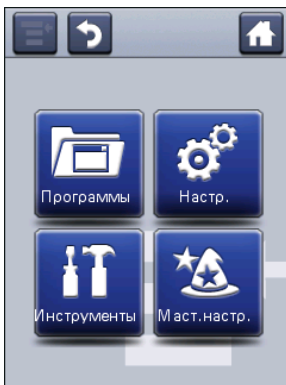

Нажмите одну из кнопок, чтобы выбрать меню «Программы», «Настройки», «Инструменты» или «Мастера настройки».

- Выберите **«Программы»**, чтобы показать список установленных на принтере программ. В этот список входят служебные программы, поставляемые компанией Intermec как часть микропрограммного обеспечения принтера, а также программы, установленные на принтер пользователем.

Пункт **«Программы»** появляется в главном меню, только если принтер использует язык команд Fingerprint или Direct Protocol.

- Выберите **«Настройки»**, чтобы показать и изменить настройки принтера.
- Выберите **«Инструменты»**, чтобы отпечатать пробные этикетки, настроить подключенное запоминающее устройство USB, восстановить настройки принтера по умолчанию или сохранить и загрузить профиль принтера.
- Выберите **«Мастера настройки»**, чтобы показать список мастеров настройки, которые помогут сконфигурировать принтер, параметры связи или откалибровать датчики материала.









Примечание. Принтер не может печатать, когда на экране отображается главное меню. Чтобы начать печать, нужно выйти из главного меню и вернуться к экрану готовности.

О навигации по главному меню

Используйте кнопки в строке состояния, чтобы перемещаться между пунктами меню и сохранять изменения.

Кнопки главного меню и их описание

Кнопка	Описание
	Возврат в главное меню.
	Возврат на один уровень меню назад.
	Возврат к экрану готовности.
	Сохранение изменений конфигурации.
	Перемещение между пунктами в меню настроек.
	Перемещение к дополнительным пунктам, не показанным в меню.

Используйте горизонтальную линейку прокрутки для настроек, значение которых можно выбирать. Используйте экранные клавиатуры для ввода значений параметров.

Об экранных клавиатурах

Экранные буквенно-цифровые или цифровые клавиатуры можно использовать для изменения настроек.

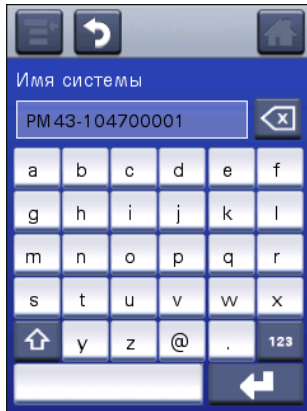

Буквенно-цифровая клавиатура

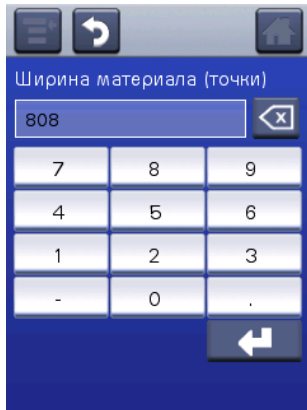

Цифровая клавиатура

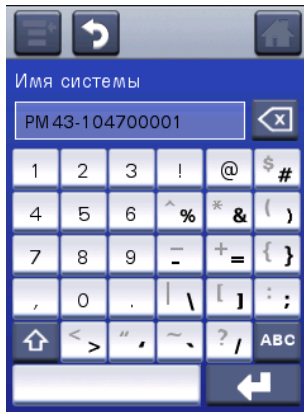



Расширенная цифровая клавиатура

Для всех клавиатур:

- нажмите , чтобы удалить последний введенный символ;
- нажмите доступные клавиши, чтобы ввести информацию.

Для буквенно-цифровых и расширенных цифровых клавиатур:

- нажмите **123** или **ABC**, чтобы переключиться между буквенными и цифровыми клавишами.
- На буквенной клавиатуре нажмите , чтобы переключить верхний и нижний регистр букв.
- На цифровых клавишах нажмите , чтобы переключить регистр символов. Например, нажмите стрелку вверх, чтобы переключиться между \$ и # на цифровой клавиатуре.

Закончив ввод, нажмите , чтобы вернуться в меню и сохранить введенную информацию.

О мастере настройки принтера

Микропрограммное обеспечение принтера с сенсорным экраном включает несколько мастеров настройки, помогающих быстро настроить принтер. То, какие мастера настройки установлены на принтере, зависит от аппаратного обеспечения. Из главного меню можно запустить все мастера настройки, кроме мастера начальной настройки. Мастер начальной настройки появляется при первом включении принтера и при восстановлении заводских настроек по умолчанию.

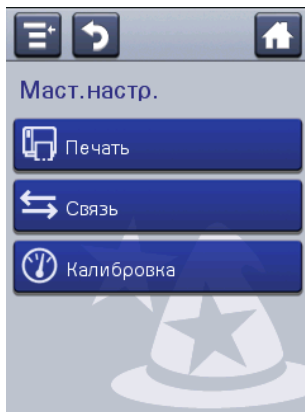

Мастера настройки принтера

Мастер настройки	Описание
Установка материала	Позволяет выбрать материал и тип печати (DT или TTR), ширину материала, длину и поле X, значения регулировки запуска и остановки и скорость печати.
Качество печати	Печатает несколько этикеток, чтобы определить наилучшие настройки качества печати.
Загрузка материала	Показывает, как нужно загружать материал.
Заправка ленты	(Только принтеры TTR) Показывает, как нужно заправлять ленту

Мастера настройки связи

Мастер настройки	Описание
Анализатор линии	Собирает все поступающие данные со всех каналов связи и сохраняет их в файл журнала. Для опытных пользователей.
Беспроводное соединение 802.11	Ищет беспроводные сети и устанавливает соединение по Wi-Fi. Используется с установленным модулем Wi-Fi/Bluetooth.
Bluetooth	Ищет доступные устройства Bluetooth и устанавливает соединение по Bluetooth. Используется с установленным модулем Wi-Fi/Bluetooth.

Мастера калибровки

Мастер настройки	Описание
Материал	Выполняет калибровку датчика зазора между этикетками и показывает текущие настройки печати.
Экран	Калибровка сенсорного экрана.
RFID	Калибровка оптимальной регулировки этикетки и параметров выходной мощности для загруженного в принтер материала RFID. Используется с установленным модулем RFID.
Датчик подачи этикеток	Выполняет калибровку датчика подачи этикетки для распределителя этикеток. Используется с датчиком подачи этикеток.

О языках принтера

По умолчанию принтер использует язык команд Intermec Fingerprint. Можно напрямую загружать в принтер и запускать программы Fingerprint и отправлять команды Fingerprint или задания Direct Protocol.

Принтер поддерживает следующие языки команд:

- Direct Protocol (DP)
- IPL (Intermec Printer Language)
- ZSim (симулятор языка команд ZPL)
- DSim (симулятор языка команд DPL)

Изменить язык команд принтера по умолчанию можно на веб-странице принтера, в главном меню или с помощью PrintSet.

Выбор языка команд на веб-странице

Если вы не собираетесь использовать в качестве языка команд принтера Fingerprint, с помощью следующей процедуры можно изменить язык команд с веб-страницы принтера.



Примечание. Чтобы воспользоваться данной процедурой, необходимо подключить принтер к Ethernet или беспроводной локальной сети.

- 1 Откройте веб-браузер на компьютере.
- 2 В строке адреса наберите IP-адрес принтера и нажмите **ввод**. Появится веб-страница принтера.
- 3 Нажмите **«Вход в систему»**. Появится страница входа в систему.
- 4 Наберите **«Имя пользователя»** и **«Пароль»**, а затем нажмите **«Вход в систему»**. По умолчанию задано имя пользователя `itadmin` и пароль по умолчанию `pass`.
- 5 Откройте вкладку **«Конфигурация»**.
- 6 Нажмите **«Настройки системы» > «Основные»**.

- 7 Выберите другой язык команд принтера из списка **«Язык команд»**, а затем нажмите **«Сохранить»**.
- 8 Выберите перезагрузку на веб-странице принтера или выключите и включите принтер. Принтер запустится с выбранным языком команд.

Выбор языка команд в главном меню

На принтере с сенсорным экраном можно воспользоваться следующей процедурой, чтобы выбрать язык команд принтера в главном меню.

- 1 На экране готовности нажмите кнопку **«Главное меню»**.
- 2 В главном меню нажмите **«Настройки» > «Настройки системы» > «Основные»**.
- 3 Прокрутите вниз до параметра **«Язык команд»**.
- 4 С помощью горизонтальной линейки прокрутки выберите нужный язык команд и сохраните изменения.
- 5 Выключите и включите принтер. Принтер запустится с выбранным языком команд.

Комплектующие и аксессуары принтера

Для принтеров РМ43 и РМ43с в ассортименте имеются следующие комплектующие и аксессуары (продаются и заказываются отдельно). Большинство комплектующих либо устанавливаются на заводе, либо могут быть установлены заводским специалистом в условиях эксплуатации. Аксессуары устанавливаются покупателем.

Комплектующие и аксессуары для PM43 и PM43c

Комплектующие или аксессуары	Описание
Авиационный посадочный талон	С помощью комплектующих для печати авиационных посадочных талонов можно печатать посадочные талоны на фальцованном материале. Комплектующие для печати авиационных посадочных талонов включают подставку для билетов, направляющие материала и увеличенный лоток.
Разъемный сердечник	Аксессуар разъемный сердечник служит для быстрого снятия ленты с втулки натяжного ролика.
Резак	Комплектующие служат для резки материала на отдельные этикетки.
Лоток резака	Аксессуар лоток резака служит для сбора отрезанных этикеток.
Куполообразная крышка (PM43c)	Куполообразная крышка на PM43c служит для установки рулонов материала большого размера и защищает внутренние детали принтера от пыли и мусора.
Плата двойного порта USB-хоста	Плата двойного порта USB-хоста позволяет подсоединять к принтеру несколько устройств USB.
Плата DUART	Плата DUART — это два порта UART на задней стороне принтера.
Расширенное основание с перемоткой полного рулона этикеток	Комплектующие расширенного основания для принтера PM43 позволяют перематывать полные рулоны этикеток.
Промышленный интерфейс + плата UART	Промышленный интерфейс + плата UART — это порт UART на задней стороне принтера.

**Комплектующие и аксессуары для РМ43 и РМ43с
(продолжение)**

Комплектующие или аксессуары	Описание
Распределитель этикеток с перемоткой	Распределитель этикеток используется для отклейки этикеток от подложки и подачи их по одной для наклеивания.
Датчик подачи этикеток	Датчик подачи этикеток с распределителем этикеток позволяет определить, когда этикетка будет вынута из принтера и можно будет печатать следующую.
Крупная направляющая для края	Крупная направляющая для края используется для того, чтобы большие рулоны материала оставались на подвеске.
Замок крышки материала (РМ43)	Замок крышки материала для РМ43 используется, чтобы запирать крышку материала навесным замком.
Плата параллельного интерфейса IEEE 1284	Плата параллельного интерфейса — это параллельный порт на задней стороне принтера.
Часы реального времени	Часы реального времени позволяют принтеру следить за текущим временем.
Модуль RFID	Модуль RFID используется для печати на материале с RFID.
Поворачивающаяся втулка подачи материала	Поворачивающаяся втулка подачи материала используется с материалом с сердечником 76 мм (3 д.). К втулке также прилагается датчик окончания бумаги.
Короткая крышка (РМ43с)	Короткая крышка для РМ43с используется для рулонов материала большого размера.

**Комплектующие и аксессуары для РМ43 и РМ43с
(продолжение)**

Комплектующие или аксессуары	Описание
Бесконтактная конфигурация	Бесконтактная конфигурация позволяет настраивать принтер с RFID-считывателя (IP30).
Модуль Wi-Fi+Bluetooth	Модуль Wi-Fi+Bluetooth используется для беспроводной связи компьютера с принтером.

2

Настройка принтера

В этом разделе руководства вы узнаете, как настраивать принтер. Вы найдете информацию о загрузке материала и ленты, печати контрольных этикеток, калибровке сенсорного экрана и регулировке принтера.

О материалах

Принтеры РМ43 и РМ43с могут печатать на этикетках, билетах, метках и материале с непрерывной подачей. Способ загрузки материала зависит от того, как используется принтер, и от установленных комплектующих.

Установка материала для отрывной печати

В этом разделе рассказывается, как загружать материал в случае, когда нужно вручную отрывать этикетки с помощью отрывной планки принтера. Для отрывной печати можно использовать следующие типы материала:

- не клеящиеся с непрерывной подачей;
- самоклеящиеся с непрерывной подачей на подложке;
- самоклеящиеся на подложке;
- билеты с зазорами, с перфорацией или без;
- билеты с черными метками, с перфорацией или без.

Можно установить дополнительный датчик подачи этикеток, который определяет, когда будет вынута текущая этикетка и можно печатать следующую.

- 1 Откройте крышку материала.

- 2 Поверните рычаг подъема печатающей головки против часовой стрелки, чтобы поднять головку.

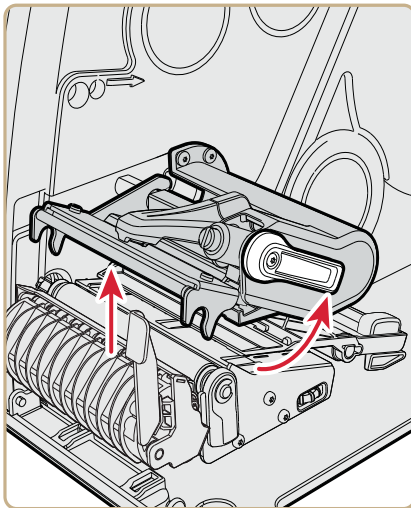

- 3 Установите рулон материала на втулку подачи материала. Надавливайте на рулон, пока он не упрется во внутреннюю стенку принтера, а затем отрегулируйте направляющую для края.

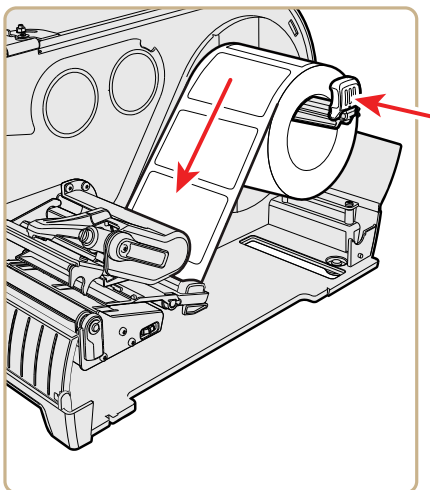

- 4 Заправьте материал через механизм принтера.

Пунктиром на иллюстрации показана траектория заправки материала с установленной намоточной втулкой.

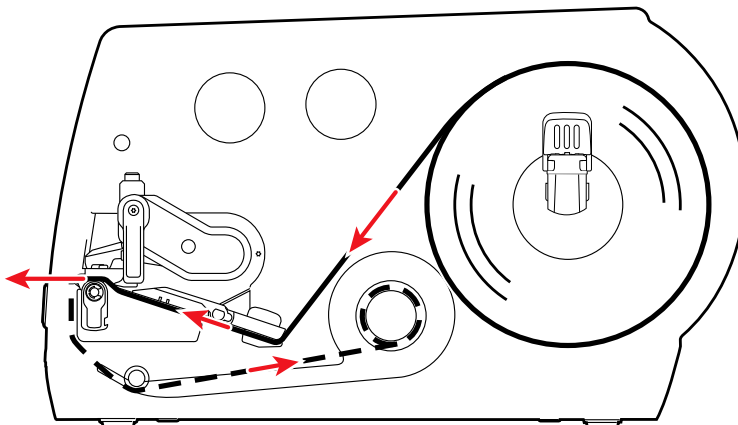

- 5 Поверните рычаг подъема печатающей головки по часовой стрелке, чтобы закрыть головку.
- 6 Закройте крышку материала.
- 7 Нажмите кнопку «Печать», чтобы продвинуть материал. Если вы перешли на новый тип материала, нужно откалибровать датчики принтера.

Установка материала для распределителя этикеток

Если на принтер дополнительно установлен распределитель этикеток, принтер отделяет самоклеящиеся этикетки от подложки. Датчик подачи этикеток заставляет принтер ждать, пока этикетка не будет вынута, прежде чем печатать следующую. Также можно установить внутренний перемотчик материала, если подложку нужно перематывать.

- 1 Откройте крышку материала.

- 2 Поверните рычаг подъема печатающей головки против часовой стрелки, чтобы поднять головку.

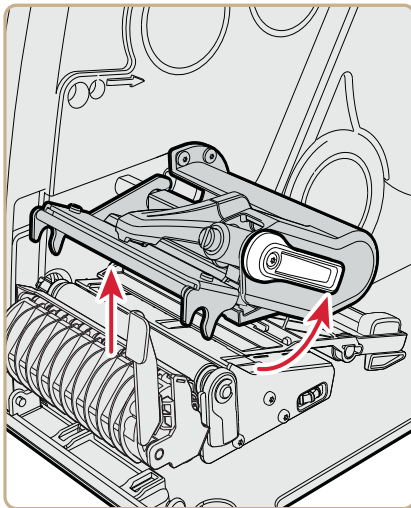

- 3 Установите рулон материала на втулку подачи материала. Надавливайте на рулон, пока он не упрется во внутреннюю стенку принтера, а затем отрегулируйте направляющую для края.

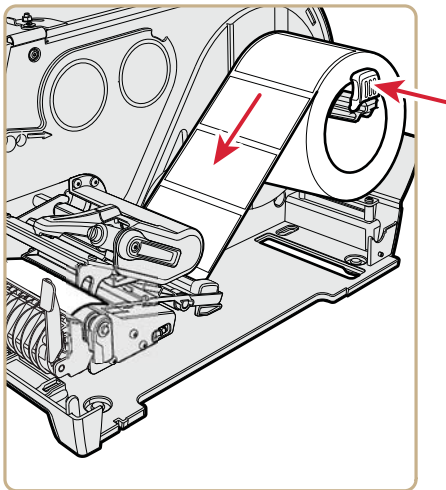

- 4 Потяните за рычаг распределителя этикеток, чтобы открыть проход материала.

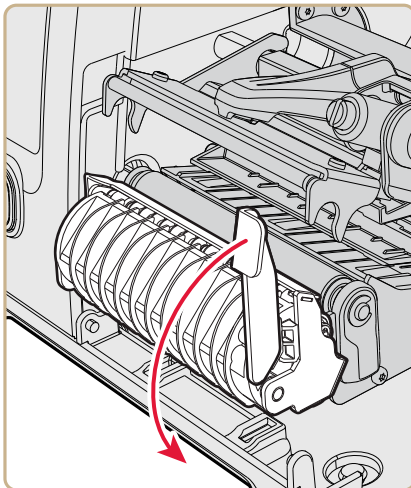

- 5 Заправьте материал в механизм так, чтобы он выходил в передней части принтера.
- 6 Вставьте материал в отверстие между распределителем этикеток и бумагоопорным валиком.

Подложку можно протянуть через распределитель и вывести наружу в нижней части механизма или закрепить на внутреннем перемотчике материала (если установлен).

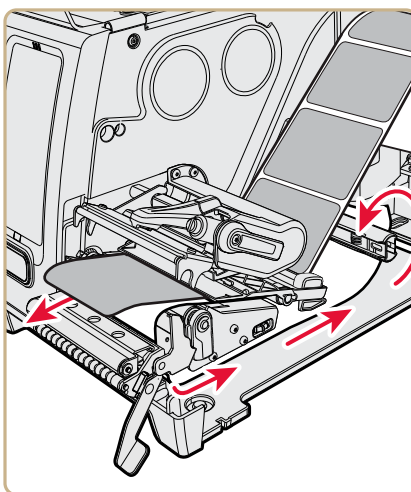

- 7 Натяните подложку и верните рычаг распределителя этикеток обратно в закрытое положение.
- 8 Поверните рычаг подъема печатающей головки по часовой стрелке, чтобы опустить головку.
- 9 Закройте крышку материала.
- 10 Нажмите кнопку **«Печать»**, чтобы продвинуть материал. Если вы перешли на новый тип материала, нужно откалибровать датчики принтера.

Установка материала с внешнего устройства подачи

Такой материал, как фальцованные билеты или метки, можно поместить за принтером или под ним.

- 1 Откройте крышку материала.
- 2 Поверните рычаг подъема печатающей головки против часовой стрелки, чтобы поднять головку.

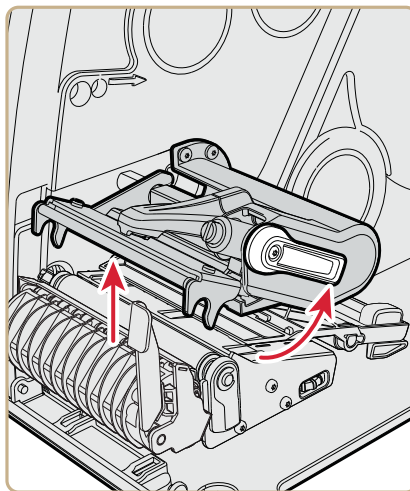

- 3 Вставьте материал через паз в задней части принтера (или в паз в нижней части принтера) и заправьте в механизм.

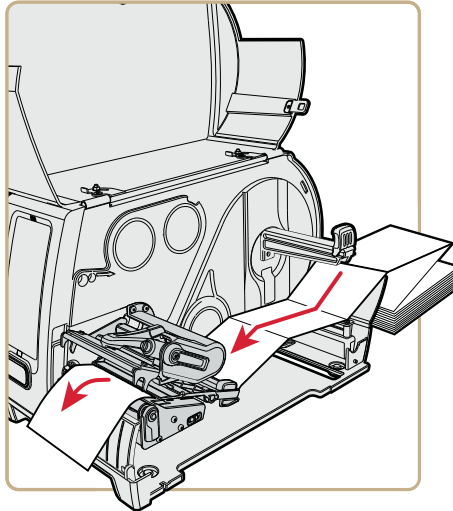

- 4 Поверните рычаг подъема печатающей головки по часовой стрелке, чтобы закрыть головку.
- 5 Закройте крышку материала.
- 6 Нажмите кнопку «Печать», чтобы продвинуть материал. Если вы перешли на новый тип материала, нужно откалибровать датчики принтера.

Заправка ленты

Печать термопереносом надежна и менее подвержена воздействию химикатов, температуры и солнечного света, чем прямая термопечать. Выбирая тип ленты, убедитесь, чтобы он соответствовал используемому материалу, и настройте принтер на материал для термопереноса.

Принтер может работать с рулонами ленты для термопереноса, где покрытая чернилами сторона направлена внутрь или наружу. Чтобы определить, к какому типу относится ваша лента, возьмите шариковую ручку или другой острый предмет и с нажимом проведите по ленте, приложив ее к листу бумаги. Если на бумаге остаются отметки, чернила нанесены на ленту с наружной стороны.

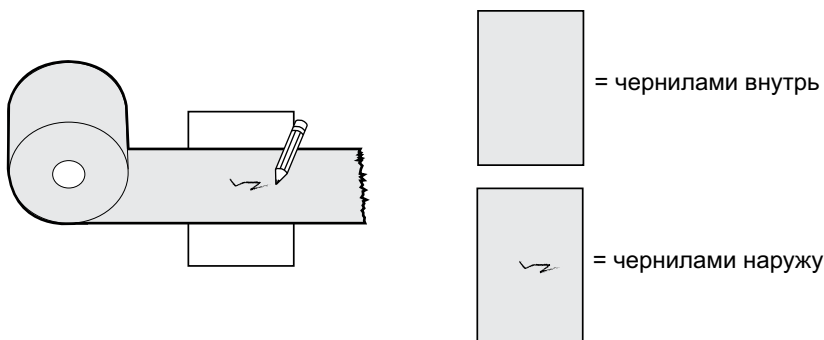

Определение нанесения чернил с наружной или с внутренней стороны ленты

- 1 Откройте крышку материала.
- 2 Поверните рычаг подъема печатающей головки против часовой стрелки, чтобы поднять головку.

- 3** Наденьте рулон ленты на втулку подачи ленты, а пустой сердечник — на намоточную втулку.

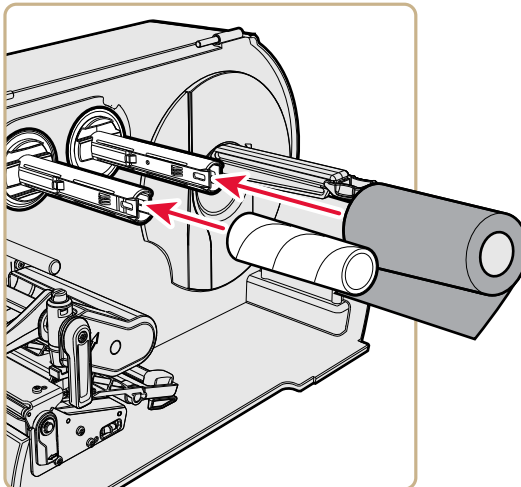

- 4** Если чернила нанесены на наружную поверхность ленты, поместите ленту на втулку подачи, так чтобы катушка ленты наматывалась по часовой стрелке. Если чернила нанесены на внутреннюю поверхность ленты, поместите ленту на втулку подачи, так чтобы катушка ленты наматывалась против часовой стрелки.

- 5 Заправьте ленту в механизм принтера и вытяните примерно на 20 см (8 дюймов).

Пунктирная линия на рисунке показывает, как заправлять ленту с чернилами на внутренней стороне.

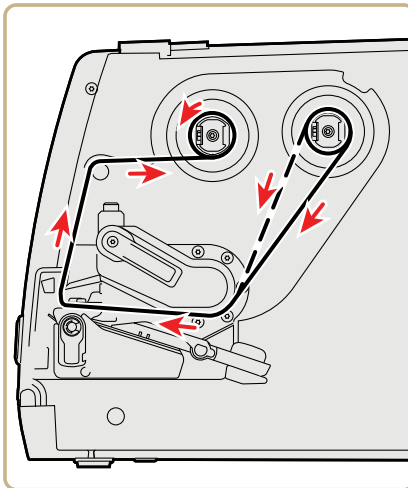

- 6 Поворачивайте намоточную втулку против часовой стрелки, пока лента не натянется и не будет без складок проходить через механизм принтера.
- 7 Поверните рычаг подъема печатающей головки по часовой стрелке, чтобы опустить головку.
- 8 Закройте крышку материала.

Подключение питания принтера

Принтер с сенсорным экраном вызывает мастер настройки при первом включении питания. Принтер со значками проходит через светодиодную стартовую последовательность при первом включении питания.

- 1 Подключите один конец кабеля питания к задней части принтера, а другой конец — к розетке переменного тока.

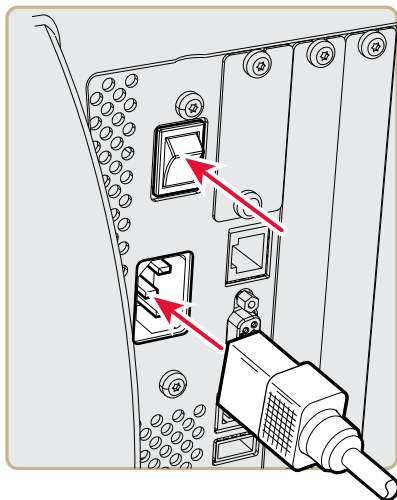

- 2 Нажмите выключатель питания, чтобы включить принтер. При включении принтера:
 - на сенсорном экране появится индикатор выполнения. По окончании инициализации появится мастер настройки. После окончания работы мастера начальной настройки можно выбрать, нужно ли запустить другие мастера настройки, или перейти к экрану готовности;
 - на принтере со значками значки включаются, а затем выключаются по одному. Когда принтер закончит процедуру инициализации, зажжется и останется гореть синий индикатор готовности к работе.

Если что-либо препятствует печати, индикатор готовности к работе мигает.

О пробных этикетках

Установив материал и ленту, напечатайте пробную этикетку, чтобы проверить правильность установки и получить важную информацию о принтере. Способ печати пробной этикетки на принтере с сенсорным экраном и принтере со значками немного различается. Используйте подходящую для вашего принтера процедуру.

Печать пробной этикетки на принтере со значками

При включении принтера со значками все светодиоды на дисплее загораются, включая индикатор готовности к работе. В процессе инициализации принтера светодиоды гаснут один за другим. Первым гаснет светодиод готовности к работе. Затем светодиоды гаснут в последовательности от верхнего левого до нижнего правого.

- 1 Подключите принтер к электросети и включите его.
- 2 Принтер пройдет процедуру инициализации, и все светодиоды зажгутся. Когда горят последние два светодиода («Нагрев печатающей головки» и «Обслуживание»), нажмите и удерживайте кнопку **«Печать»** до тех пор, пока не начнется печать пробной этикетки.
- 3 Отпустите кнопку **«Печать»**.
Будет отпечатано три пробных этикетки.

Печать пробной этикетки на принтере с сенсорным экраном

При первом включении принтера с сенсорным экраном или при сбросе настроек к значениям по умолчанию принтер запускает мастер начальной настройки и позволяет ввести основную информацию. По окончании работы мастера начальной настройки принтер входит в режим готовности, откуда можно вызвать главное меню и распечатать пробную этикетку.

- 1 Подключите принтер к электросети и включите его.
- 2 По окончании процесса инициализации начнется работа мастера начальной настройки. После ввода всей информации на экранах мастера нажмите **«Нет»**, когда появится приглашение запустить другие мастера настройки.
- 3 На экране готовности нажмите кнопку главного меню в строке состояния.
- 4 В главном меню нажмите **«Инструменты» > «Пробные этикетки»**.
- 5 Выберите пробную этикетку, которую нужно напечатать, и нажмите на нее.

Пробная этикетка будет отпечатана. Если качество печати неудовлетворительно, вызовите **«Мастера настройки» > «Печать» > «Качество печати»**.

Калибровка экрана

Если у вас возникли проблемы с чувствительностью сенсорного экрана, может потребоваться его калибровка.

- 1 На клавиатуре нажмите **./-**, чтобы вызвать главное меню.
- 2 Нажимайте **2**, пока не будет выбрана кнопка **«Мастер настроек»**, а затем нажмите **ввод**.
- 3 Нажимайте **2**, пока не будет выбран пункт **«Калибровка»**, а затем нажмите **ввод**.

4 Нажимайте **2**, пока не будет выбран пункт «Экран», а затем нажмите **ВВОД**.

5 Нажмите на точки калибровки на экране, пока он не будет очищен.

На этом процесс калибровки будет завершен. Появится экран готовности.

Создание и печать этикеток

Программное обеспечение Intermec можно использовать для создания и печати этикеток на принтерах PM43 и PM43c. Программу для дизайна этикеток и драйверы принтера можно загрузить со страницы http://www.intermec.com/products/printers_media/software/index.aspx.

Также для создания и печати этикеток можно использовать Fingerprint и IPL. Дополнительную информацию см. в «[Intermec Fingerprint Command Reference Manual](#)» или «[IPL Command Reference Manual](#)».

Печать на материале RFID

Материал с вшитой меткой RFID немного толще в том месте, где находится метка RFID. То, что эта часть материала немного толще, может повлиять на качество печати. Для этикеток с термопереносом Intermec рекомендует использовать ленту с высококачественными чернилами.

Чтобы добиться наилучшего качества печати, выполните следующие инструкции.

- Установив материал с RFID, перезагрузите принтер или запустите мастер калибровки RFID на принтере с сенсорным экраном. Чтобы запустить мастер калибровки RFID, откройте «**Мастера настройки**» > «**Калибровка**» > «**RFID**».
- При необходимости измените переменную TAGADJUST, чтобы этикетки с RFID были надлежащим образом выровнены с антенной.

- Старайтесь избегать печати на утолщенной части этикетки. Информацию о конфигурации параметров RFID можно найти в [«Intermec Fingerprint Command Reference Manual»](#) или [«IPL Command Reference Manual»](#).

3

Подключение принтера

В этой главе рассказывается о подключении принтера к компьютеру или к локальной сети. Для настройки параметров можно воспользоваться веб-страницей принтера или главным меню принтера с сенсорным экраном.

О подключении принтера к компьютеру

Принтер можно подключить к компьютеру одним из следующих кабелей:

- последовательный кабель;
- кабель USB;
- кабель параллельного адаптера принтера IEEE 1284 (дополнительный).

Подключение принтера последовательным кабелем

Вы можете использовать последовательное соединение для связи с компьютером и для работы PrintSet и InterDriver. Также последовательный порт можно использовать для прямой передачи команд на принтер, подключившись через терминал.

Прежде чем установить последовательное соединение, убедитесь, что настройки компьютера соответствуют настройкам принтера.

Настройки последовательного порта принтера

Параметр	Значение по умолчанию
Скорость передачи в бодах	115200
Биты данных	8
Четность	Нет
Стоповые биты	1
Аппаратный контроль	Отключить
ENQ/ACK	Отключить
XON/XOFF	Отключить
XON/XOFF (из)	Отключить
Символ перевода строки	CR/LF

- 1 Подключите один конец кабеля RS-232 DB9–DB9 к разъему на задней части принтера, а другой конец — к последовательному COM-порту компьютера.
- 2 При необходимости измените настройки последовательного порта на компьютере, чтобы они соответствовали настройкам принтера.

Подключение принтера кабелем USB

Intermec рекомендует подключать к компьютеру только один принтер, напрямую или через концентратор. Чтобы подключить принтер к компьютеру через порт устройства USB, вам потребуется:

- кабель USB с двумя разъемами типа A;
- программа Intermec InterDriver®. Убедитесь, что у вас установлена последняя версия InterDriver; ее можно загрузить на веб-сайте: <http://www.intermec.com/products/pswinterdriver/index.aspx>.

Чтобы подключить принтер к компьютеру кабелем USB:

- 1 загрузите и установите на компьютер программу InterDriver;
- 2 подключите один конец кабеля USB к задней части принтера, а другой конец — к компьютеру.

Для соединения по USB настраивать никакие параметры не требуется.

Подключение принтера кабелем IEEE 1284

Если требуется, чтобы принтер был оснащен параллельным портом IEEE 1284, его можно установить на заводе или у авторизованного техника Intermec. Параллельный порт можно использовать с InterDriver. Параллельный порт поддерживает технологию UPnP, совместимость, полубайт, байт, ECP и дополнительный отчет о состоянии в режиме полубайтной идентификации IEEE 1284.

Если для связи с принтером используется параллельный порт, вам потребуется следующее:

- установленный на принтер адаптер интерфейса IEEE 1284;
- параллельный кабель, соединяющий компьютер с принтером.

Чтобы подключить принтер к компьютеру кабелем IEEE 1284:

- вставьте разъем кабеля IEEE 1284 в порт адаптера интерфейса на задней стороне принтера, а другой конец кабеля вставьте в параллельный порт на компьютере.

Установка драйверов принтера

Чтобы управлять принтером с компьютера с операционной системой Windows, необходимо установить на компьютер драйвер принтера. Драйверы позволяют принтеру осуществлять связь с компьютером и такими приложениями, как Intermec PrintSet.

Чтобы установить драйвер на компьютер, воспользуйтесь InterDriver. InterDriver можно загрузить с веб-сайта Intermec. Выполните эту процедуру, чтобы загрузить InterDriver с веб-сайта Intermec и установить драйверы.



Примечание. Хотя Windows может автоматически распознать принтер при подключении к компьютеру через порт USB, однако для обеспечения правильной работы принтера следует установить драйверы принтера на компьютер.

- 1 Откройте в веб-браузере страницу www.intermec.com.
- 2 Выберите **«Поддержка» > «Загрузки»**.
- 3 Выберите следующие пункты:
 - a в списке категории изделия выберите **«Принтеры»**;
 - b в списке семейства изделия выберите **«Программы для принтера»**;
 - c в списке изделий выберите **«InterDriver»** и нажмите **«Подтвердить»**;
- 4 на странице загрузок InterDriver нажмите **«InterDriver - Windows ver. X.XX»** . Если появится диалоговое окно предупреждения системы безопасности, нажмите **«Выполнить»**.
- 5 Выберите **«Я принимаю условия лицензионного соглашения»** и дважды нажмите **«Далее»**.
- 6 Снимите флажок **«Прочитать инструкции по установке»** и нажмите **«Завершить»**. Если появится диалоговое окно управления учетными записями, нажмите **«Да»**, чтобы продолжить. InterDriver распаковывает файлы установки в папку C:\Intermec\InterDriver7\ на компьютере и запускает мастер установки InterDriver.
- 7 Убедитесь, что выбрано **«Установить драйверы принтера»**, и нажмите **«Далее»**.
- 8 Убедитесь, что выбрано **«Установить драйвер для автоматически распознаваемого принтера»**.
- 9 Выберите модель принтера из списка и нажмите **«Далее»**. Убедитесь, что выбран правильный размер печатающей головки (203 или 300 точек/дюйм), язык принтера и так далее.

- 10 (Дополнительно) Введите новое **имя принтера** вместо имени по умолчанию. Также можно выбрать **«Сделать принтером по умолчанию»**, чтобы система Windows автоматически выбирала этот принтер при печати документов на компьютере. Чтобы использовать принтер совместно с другими пользователями, выберите **«Общий доступ»** и введите имя принтера. Закончив, нажмите **«Далее»**.
- 11 Нажмите **«Завершить»**, чтобы установить драйверы принтера, а затем нажмите **«Закрывать»**, чтобы выйти из мастера InterDriver.

О подключении принтера к локальной сети

Принтер можно подключить к локальной сети с помощью:

- встроенного интерфейса Ethernet;
- дополнительного беспроводного интерфейса Wi-Fi + Bluetooth.

Эти сетевые интерфейсы позволяют использовать такие функции, как система безопасности, сервер FTP, веб-сервер и управление сигналами.

Подключение принтера к локальной сети Ethernet

Используйте порт Ethernet, чтобы настроить PM43 или PM43c как сетевой принтер. Принтер настроен так, чтобы автоматически получать номер IP из сети (DHCP) в момент включения. Вы можете использовать подключение по сети с помощью InterDriver. Также можно напрямую отправлять команды на принтер с помощью подключения через терминал (Telnet) или отправлять инструкции по FTP.

- 1 Выключите принтер.
- 2 Подключите кабель Ethernet к порту Ethernet на задней стороне принтера, а другой конец кабеля подключите к локальной сети.

3 Включите принтер.

Если принтер использует DHCP сервер для назначения IP-адресов, IP-адрес появится в нижнем левом углу экрана.

- На принтере со значками используйте Intermec PrintSet, чтобы узнать IP-адрес принтера.

Если вы не используете сервер DHCP для автоматического назначения устройствам в локальной сети IP-адресов, необходимо задать статический IP-адрес и другую сетевую информацию вручную. Перейти к следующему шагу.

4 Для сетей без DHCP:

- на принтере с сенсорным экраном в главном меню выберите **«Настройки» > «Связь» > «Ethernet» > «IPv4 или IPv6»** и измените настройки по необходимости;
- на принтере со значками настройте параметры Ethernet с помощью PrintSet.

Параметры Ethernet IPv4 и IPv6

Параметр	Значение по умолчанию
Метод назначения IP (IPv4)	DHCP
IP-адрес (IPv4)	0.0.0.0
Маска подсети	0.0.0.0
Маршрутизатор по умолчанию	0.0.0.0
Ответ DHCP	Широковещательная передача
Метод назначения IP (IPv6)	Автоматический
IP-адрес (IPv6)	Автоматический

О беспроводной связи

Принтер поддерживает беспроводную связь, если установлен дополнительный модуль Wi-Fi/Bluetooth.

Настроить беспроводную связь можно:

- на веб-странице принтера;
- из главного меню, если принтер оснащен сенсорным экраном на передней панели.

По умолчанию принтер поддерживает сети с DHCP.



Примечание. Если в вашей сети не используется DHCP, потребуется настроить параметры Wi-Fi с помощью InterMec PrintSet, подключив принтер по USB, отправляя команды на последовательный порт или воспользовавшись мастером настройки и меню настроек на сенсорном экране принтера.

Настройка беспроводной связи с веб-страницы

Эта процедура служит для настройки беспроводной связи на веб-странице принтера.



Примечание. Чтобы настроить принтер с веб-страницы, необходимо включить принтер и соединить его с локальной сетью по Wi-Fi или Ethernet.

- 1 Откройте веб-браузер на компьютере.
- 2 В строке адреса наберите IP-адрес принтера и нажмите **ввод**. Появится веб-страница принтера.
- 3 Нажмите **«Вход в систему»**. Появится страница входа в систему.
- 4 Наберите **«Имя пользователя»** и **«Пароль»**, а затем нажмите **«Вход в систему»**. По умолчанию задано имя пользователя `admin` и пароль по умолчанию `pass`.
- 5 Откройте вкладку **«Конфигурация»**. Появится страница конфигурационной сводки.

- 6 Нажмите «Связь» > «Беспроводная связь 802.11». Появится страница параметров беспроводной связи 802.11.



- 7 По необходимости измените настройки беспроводной связи. Можно также выбрать «Настройки по умолчанию», чтобы восстановить все настройки беспроводной связи 802.11 по умолчанию.
- 8 Закончив, нажмите «Сохранить».

Настройка беспроводной связи из главного меню

На принтере с сенсорной панелью параметры беспроводной связи можно настроить с помощью мастера настройки 802.11. Параметры беспроводной связи можно также настроить из главного меню.

- 1 На экране готовности нажмите кнопку «Главное меню». Появится главное меню.
- 2 Выберите «Настройки» > «Связь» > «Беспроводная связь 802.11».

- 3 Измените нужные параметры беспроводного соединения.
- 4 Закончив, сохраните изменения.

О связи по Bluetooth

Принтер поддерживает связь по Bluetooth, если установлен дополнительный модуль Wi-Fi+Bluetooth. Если Bluetooth включен, можно использовать подключаемый по Bluetooth сканер штрих-кодов и отправлять сосканированные данные прямо в приложение Fingerprint. Также можно сделать принтер доступным для других устройств Bluetooth и, при необходимости, включить систему безопасности.

Связь по Bluetooth можно настроить:

- на веб-странице принтера;
- в главном меню принтера;
- с помощью Intermed PrintSet, подключившись к компьютеру по USB.

Подключение устройства Bluetooth

Если принтер оборудован сенсорным экраном, можно воспользоваться мастером настройки Bluetooth, чтобы обнаружить и установить соединение с устройством человеко-машинного интерфейса с поддержкой Bluetooth, например, с клавиатурой или сканером, настроенным как подчиненное устройство.

- 1 Убедитесь, что устройство Bluetooth включено, может быть обнаружено и находится в пределах досягаемости принтера.
- 2 На экране готовности принтера вызовите главное меню.
- 3 Выберите **«Мастера настройки» > «Связь» > «Bluetooth»**.
- 4 Выполните инструкции, чтобы обнаружить и установить соединение с устройством Bluetooth.

Если не удастся установить соединение с устройством Bluetooth, может потребоваться изменить настройки Bluetooth принтера.

Настройка связи по Bluetooth с веб-страницы

Эта процедура служит для настройки Bluetooth на веб-странице принтера. Принтер должен быть подключен к беспроводной сети или Ethernet, и IP-адрес принтера должен быть известен.

- 1 Откройте веб-браузер на компьютере.
- 2 В строке адреса наберите IP-адрес принтера и нажмите **ввод**. Появится веб-страница принтера.
- 3 Нажмите **«Вход в систему»**. Появится страница входа в систему.
- 4 Наберите **«Имя пользователя»** и **«Пароль»**, а затем нажмите **«Вход в систему»**. По умолчанию задано имя пользователя `admin` и пароль по умолчанию `pass`.
- 5 Откройте вкладку **«Конфигурация»**. Появится страница конфигурационной сводки.
- 6 Нажмите **«Связь» > «Bluetooth»**. Появится страница настройки Bluetooth.



- 7 При необходимости измените настройки Bluetooth. Можно также выбрать **«Настройки по умолчанию»**, чтобы восстановить все настройки Bluetooth по умолчанию.
- 8 Закончив, нажмите **«Сохранить»**.

Настройка связи по Bluetooth из главного меню

Эта процедура служит для настройки параметров Bluetooth в главном меню принтера. Изменение настроек этих параметров может понадобиться в том случае, если вы хотите подключиться по Bluetooth к портативному компьютеру.

- 1 На экране готовности нажмите кнопку **«Главное меню»** . Появится главное меню.
- 2 Выберите **«Настройки» > «Связь» > «Bluetooth»**.
- 3 Измените по необходимости настройки устройства Bluetooth.
- 4 Закончив, сохраните изменения.

О USB-хосте

Порт интерфейса USB-хоста на принтере можно использовать для подключения следующих периферийных устройств:

- флэш-память USB;
- клавиатура;
- сканер штрих-кода;
- концентратор USB.

Подключение запоминающего устройства USB

Запоминающее устройство USB можно подключить к порту USB-хоста на передней панели РМ43 или к порту USB-хоста на задней панели принтеров РМ43 и РМ43с. С помощью запоминающего устройства USB можно обновлять микропрограммное обеспечение, устанавливать ресурсы, экспортировать ресурсы, распечатывать файлы и настраивать принтер. Запоминающее устройство USB должно быть отформатировано как FAT16 или FAT32.

Когда запоминающее устройство USB вставлено в принтер, появляется меню устройства USB:

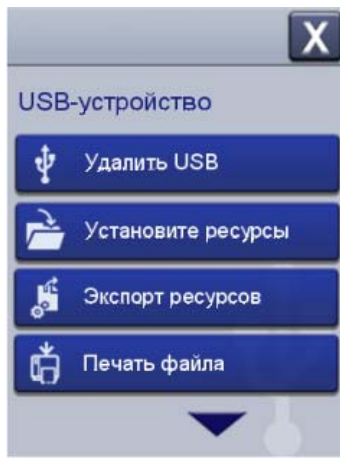

4

Конфигурация принтера

Прочтите эту главу, чтобы ознакомиться с организацией меню конфигурации и различными способами настройки принтера.

О меню конфигурации принтера

Меню конфигурации принтера имеет одинаковую структуру на разных интерфейсах. Оно организовано одинаково, вызываете ли вы его через веб-страницу или через главное меню принтера. На всех интерфейсах есть пять главных меню конфигурации принтера:

- связь;
- печать;
- настройки системы;
- сетевые службы;
- сигналы.

Следующий рисунок поможет понять, где находится различная информация в меню конфигурации принтера. Не все элементы конфигурации появляются на различных интерфейсах.

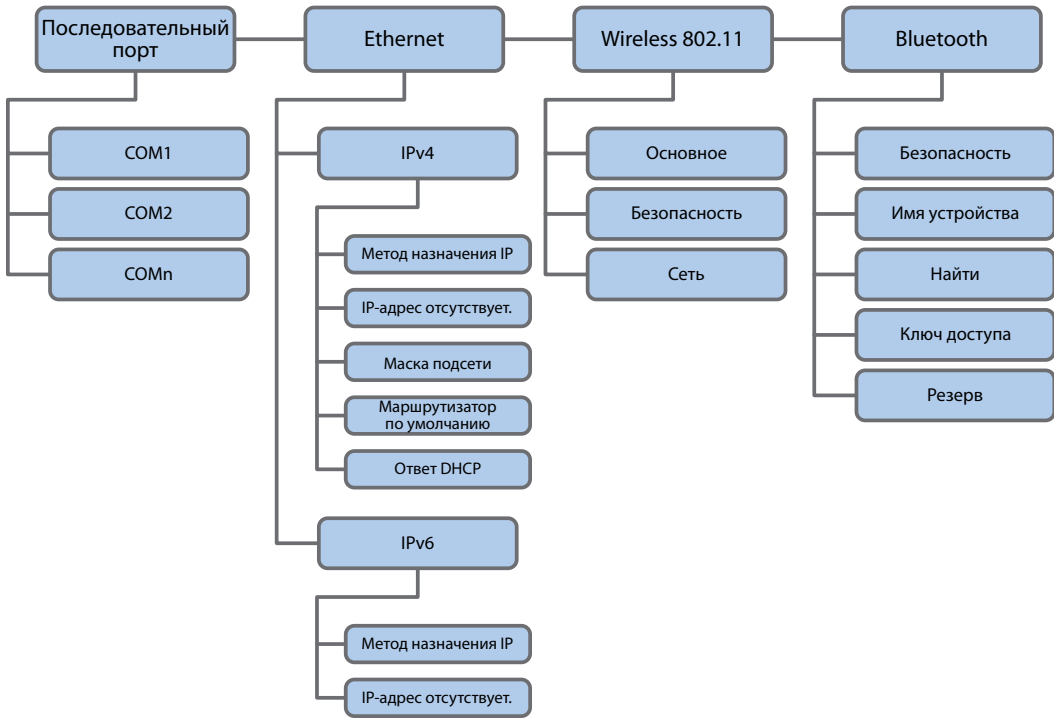

Меню связи

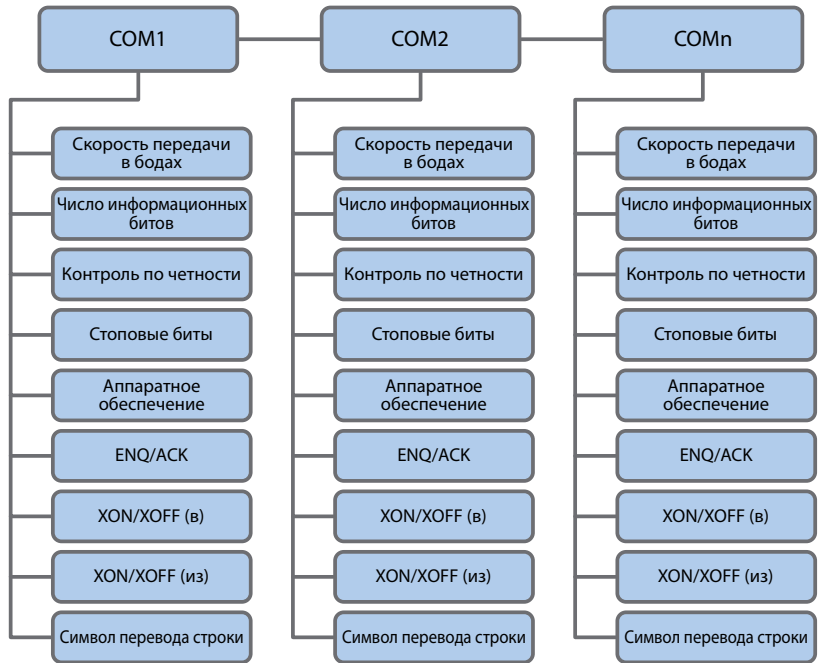

Меню последовательной связи

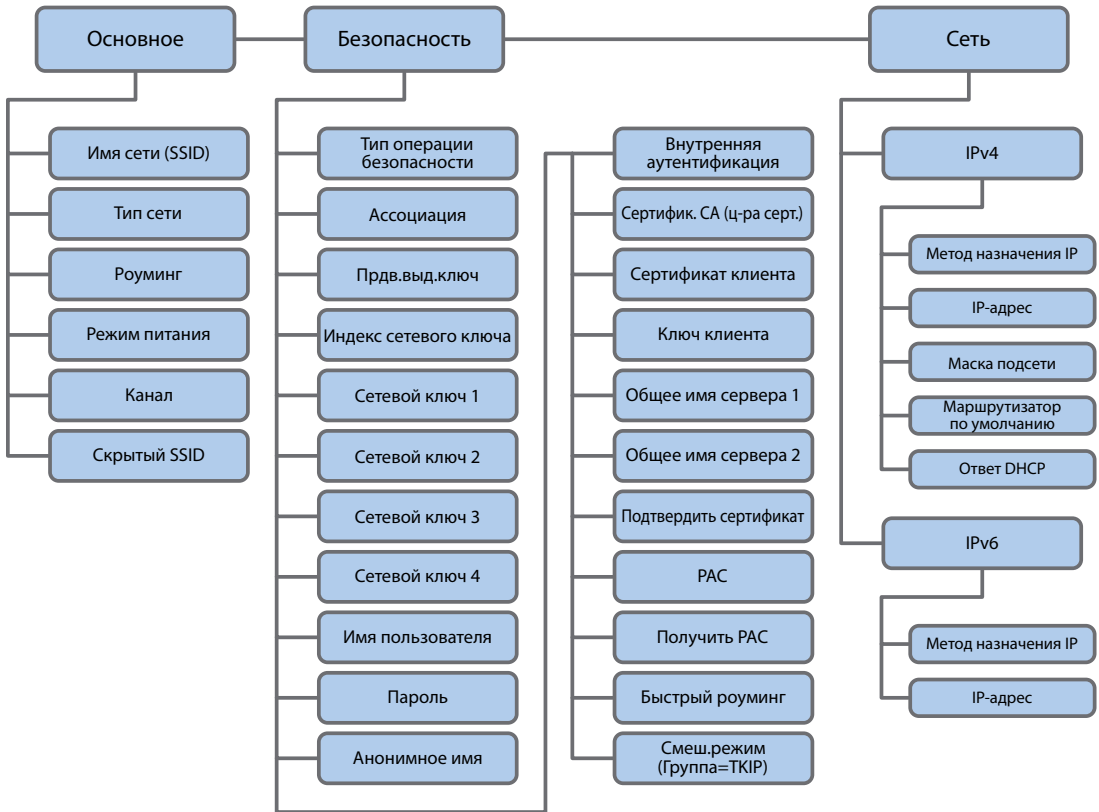

Меню беспроводной связи 802.11 (Wi-Fi)

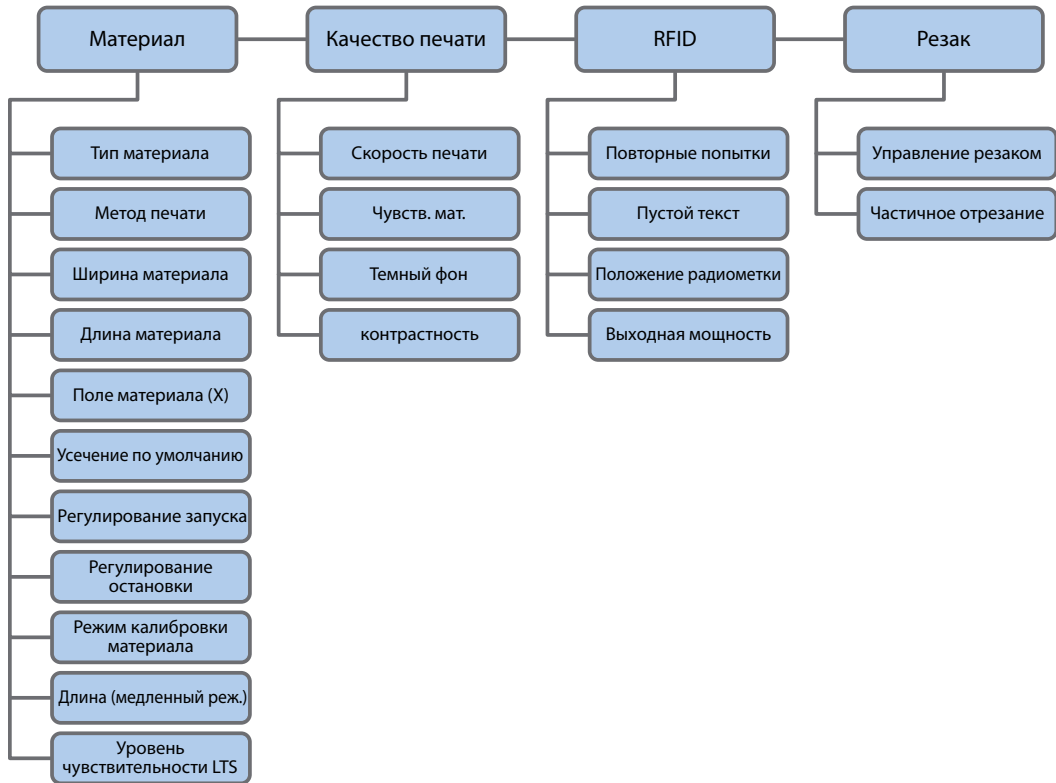

Меню печати

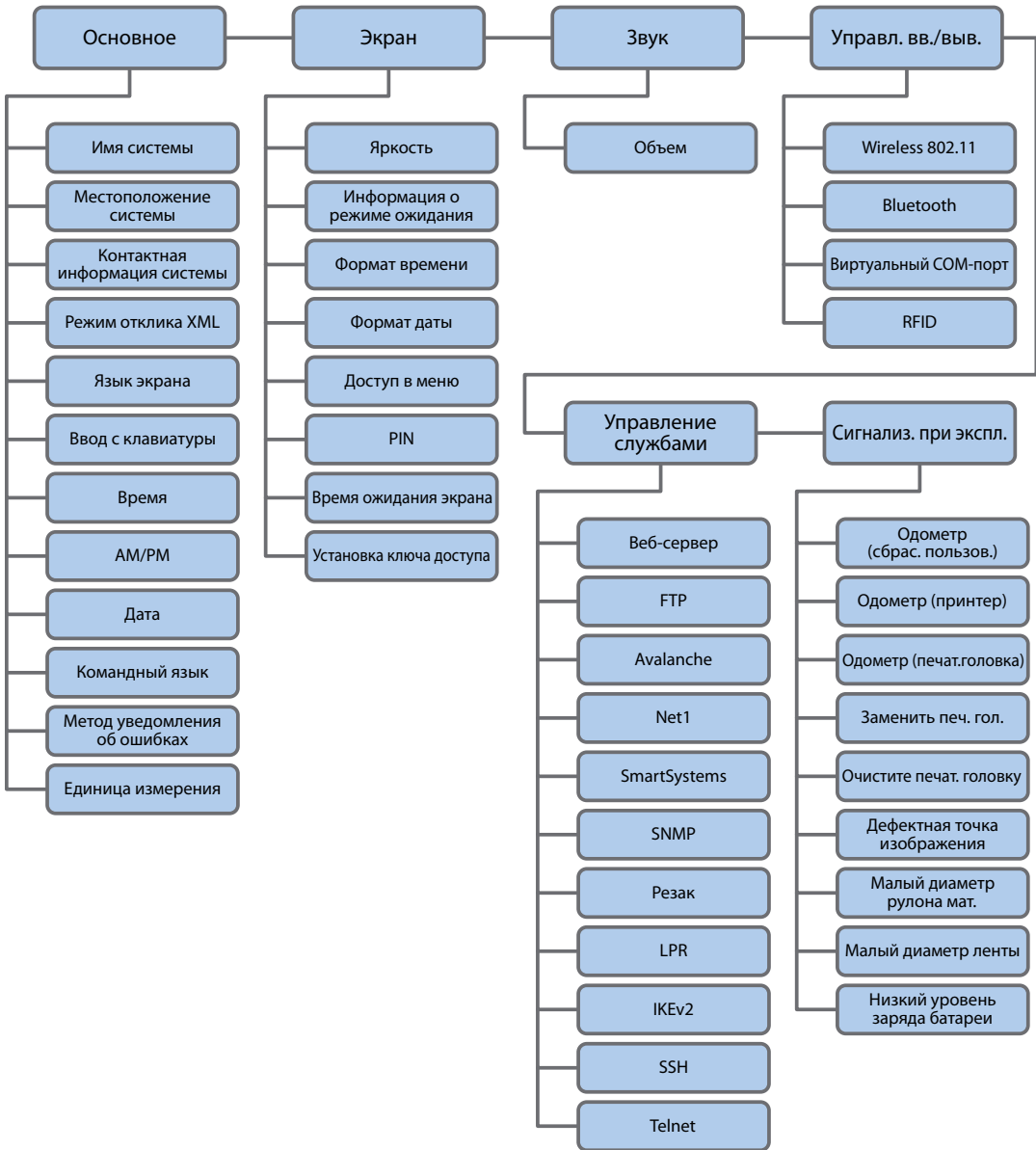

Меню настроек системы

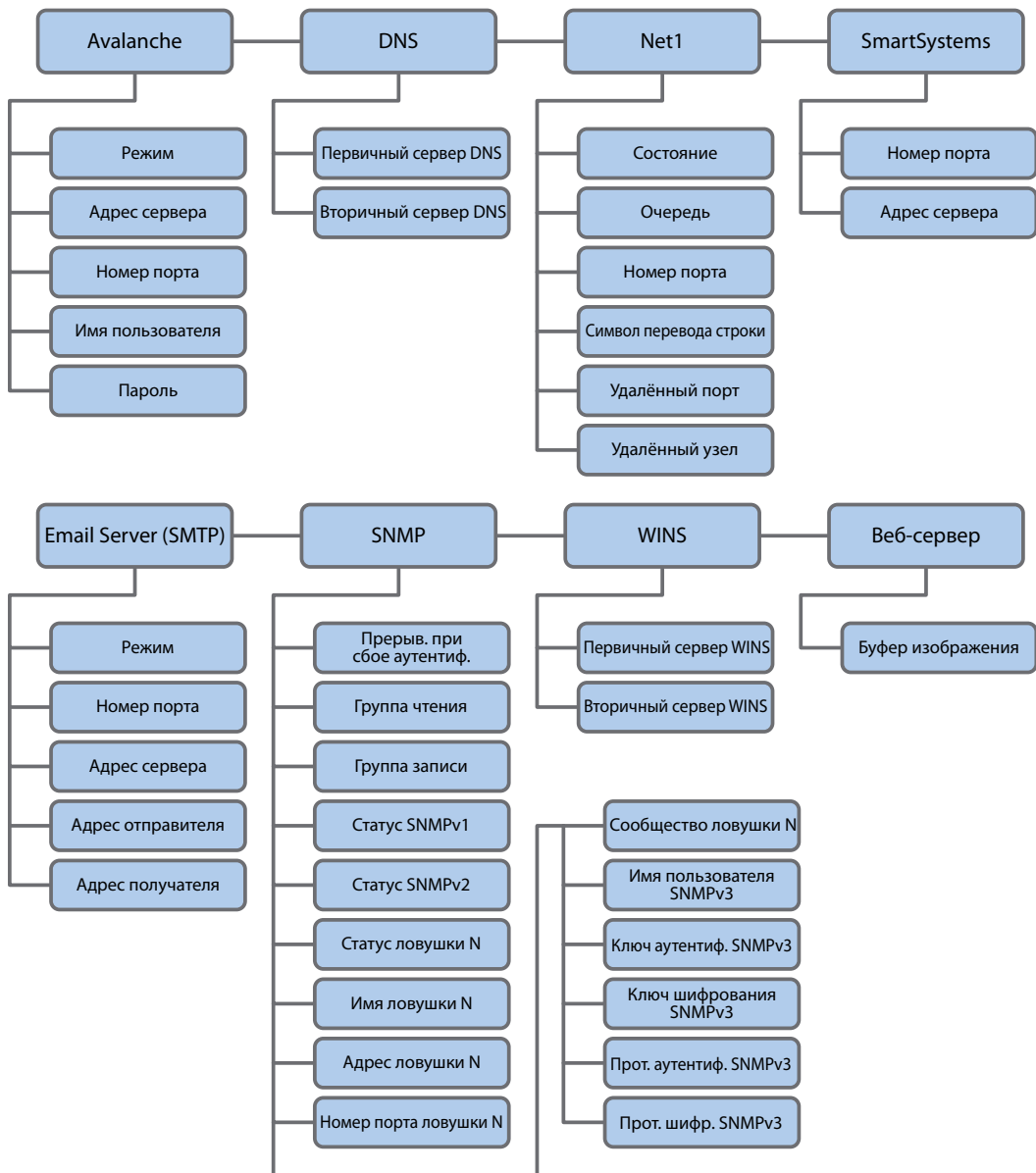

Меню сетевых служб



Меню сигналов

Конфигурация принтера с использованием домашней страницы

Если используется соединение по Ethernet или Wi-Fi, можно изменить параметры конфигурации на веб-странице принтера. Принтер должен быть подключен к локальной сети и получить IP-адрес.

- 1 Откройте веб-браузер на компьютере.
- 2 В строке адреса наберите IP-адрес принтера и нажмите **ввод**. Появится веб-страница принтера.

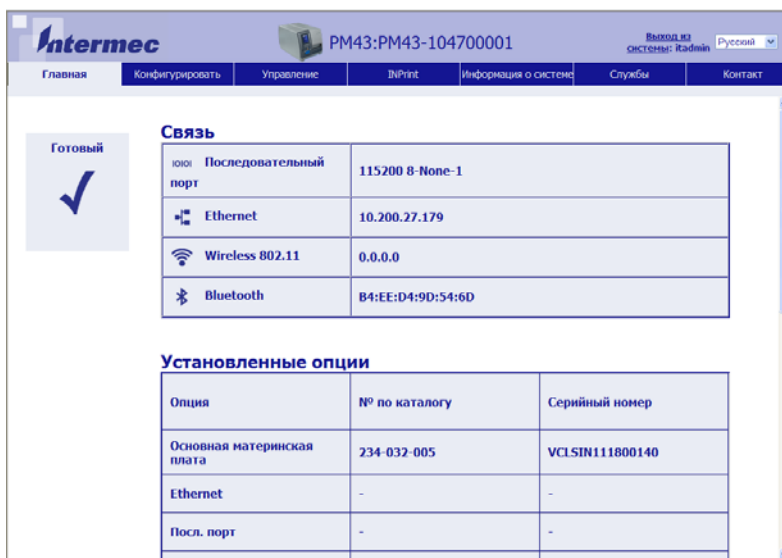

- 3 Нажмите **«Вход в систему»**. Появится страница входа в систему.
- 4 Наберите **«Имя пользователя»** и **«Пароль»**, а затем нажмите **«Вход в систему»**. По умолчанию задано имя пользователя `itadmin` и пароль по умолчанию `pass`.
- 5 Нажмите **«Конфигурация»**. Появится страница конфигурационной сводки.

6 Чтобы показать полный список настроек принтера, нажмите **«Конфигурационная сводка»**.

Чтобы настроить параметры принтера, щелкните по элементу на навигационной панели.

- Настройки последовательного соединения, Ethernet, беспроводной связи 802.11 или Bluetooth можно вызвать, нажав **«Связь»**.
- Настройки материала или качества печати можно вызвать, нажав **«Печать»**.
- Чтобы вызвать настройки экрана, звуковых сигналов, служб и основных параметров, выключатели сигналов обслуживания, а также включить или выключить 802.11 и Bluetooth, нажмите **«Настройки системы»**.
- Чтобы задать состояния, вызывающие отправку сигналов об ошибках, информационных сигналов или предупреждений, нажмите **«Сигналы»**.
- Чтобы настроить параметры сети (такие как DNS, WINS, Net1), указать информацию о веб-сервере и сервере электронной почты, а также при использовании приложения управления сетью, такого как Intermec SmartSystems, нажмите **«Сетевые службы»**.

7 Внесите необходимые изменения параметров.

8 Чтобы сохранить изменения, нажмите **«Сохранить»**.

Чтобы сбросить все параметры на странице к значениям по умолчанию, нажмите **«Настройки по умолчанию»**.

Конфигурация принтера с использованием главного меню

На принтере с сенсорным экраном можно просматривать или изменять настройки параметров, нажав кнопку «**Настройки**» в главном меню.

- 1 На экране готовности нажмите кнопку «**Главное меню**» .
- 2 В главном меню нажмите кнопку «**Настройки**». Появится меню настроек.

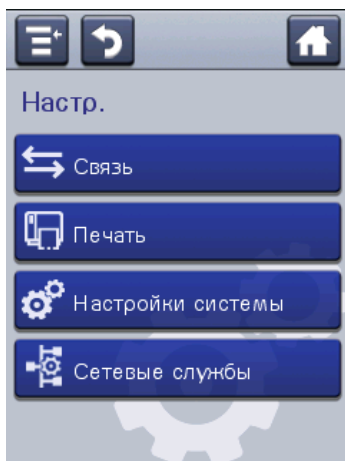

- 3 Выберите параметры, которые нужно настроить, и внесите изменения.
- 4 Сохраните изменения, когда появится соответствующее приглашение.

Ограничение доступа к главному меню

По умолчанию все меню доступны из главного меню при первом включении принтера. При необходимости можно включить запрос PIN-кода, чтобы ограничить доступ к меню или отключить доступ ко всем меню.

Параметр доступа к меню	Описание
Включено (по умолчанию)	Все пользователи могут получить доступ к меню из главного меню и из меню флэш-накопителя USB.
Включить с PIN-кодом	Пользователям нужно ввести PIN-код, чтобы получить доступ к главному меню или к меню флэш-накопителя USB.
Отключить	Пользователи не могут получить доступ к меню из главного меню или из меню флэш-накопителя USB.

- 1 Откройте на принтере меню «Дисплей».
 - На веб-странице выберите **«Конфигурация» > «Настройки системы» > «Дисплей»**.
 - В главном меню на сенсорном экране выберите **«Настройки» > «Настройки системы» > «Дисплей»**.
- 2 Выберите значение параметра «Доступ к меню» и сохраните изменения.
- 3 Если выбрать **«Включить с PIN-кодом»**, потребуется также ввести PIN-код и сохранить изменения.

Конфигурация принтера с использованием PrintSet

PrintSet — это инструмент конфигурации принтера, позволяющий легко изменять настройки параметров. Вы можете воспользоваться мастером настройки PrintSet, который познакомит вас с основными задачами конфигурации.

- 1 Убедитесь, что на компьютере установлена операционная система Windows версии 2000 или более поздней.
- 2 Загрузите PrintSet со страницы загрузок веб-сайта Intermecc: http://www.intermec.com/products/printers_media/software/index.aspx.
- 3 Подключите принтер к компьютеру последовательным кабелем или кабелем USB.

Конфигурация принтера с использованием команд программирования

Параметры конфигурации принтера можно изменить, отправляя команды программирования напрямую с компьютера на принтер с помощью программного терминала (такого как HyperTerminal), по последовательному или по сетевому соединению.

Если принтер работает с языком Fingerprint, воспользуйтесь командой SETUP GET с указанием узла, подузла и значения параметра. Следующий пример на Fingerprint изменяет используемый материал на этикетки с зазорами:

```
SETUP GET "MEDIA, MEDIA TYPE, LABEL (W GAPS) "
```

Нужно войти в систему под именем itadmin, чтобы выполнять операцию SET, но для операции GET входить в систему не требуется.

Если принтер использует язык программирования IPL, следующий пример позволяет изменить используемый материал на этикетки с зазорами:

```
<STX><SI>T1<ETX>
```

Более подробную информацию об изменении параметров конфигурации с помощью языка программирования можно найти в «[Intermec Fingerprint Command Reference Manual](#)» или «[Intermec Printer Language \(IPL\) Command Reference Manual](#)».

Конфигурация принтера с использованием SmartSystems Foundation

SmartSystems Foundation можно использовать для изменения значений параметров принтера. Принтер поставляется с загруженным на него клиентом SmartSystems. Консоль — это часть SmartSystems Foundation, доступная на веб-сайте Intermec. Чтобы загрузить SmartSystems Foundation, откройте страницу www.intermec.com/products/smrtsysfoundation/index.aspx.

Конфигурация принтера с использованием бесконтактной конфигурации

Вы можете воспользоваться бесконтактной конфигурацией, чтобы настроить принтер, когда он выключен или находится в упаковке. Если на принтере установлена функция бесконтактной конфигурации, данные с внешнего IP30 RFID-считывателя передаются на метку RFID и сохраняются, а затем используются для настройки, когда принтер включается. Поддерживается протокол передачи EPCGlobal Class 1 Gen 2. Доступная для программы память составляет 384 байта в банке памяти USER.

С помощью бесконтактной конфигурации можно настроить следующие параметры:

- язык команд;
- параметры IPv4;
- локализованный язык;
- RS-232;
- тип бумаги или этикетки/материала;
- SSID.

Чтобы записать или считать метку бесконтактной конфигурации:

- 1 удерживайте IP30 в горизонтальном положении;
- 2 встаньте перед этикеткой с бесконтактной конфигурацией и удерживайте IP30 на расстоянии 10 см от поверхности упаковки;
- 3 выполните команду чтения или записи.

О загрузке шрифтов, изображений, приложений, форматов и веб-страниц

Веб-страницу принтера, запоминающее устройство USB или PrintSet можно использовать для загрузки шрифтов, изображений, приложений, форматов и веб-форм на принтер. Вы можете удалить только те шрифты, изображения, приложения и веб-формы, которые вы загрузили в принтер. Файлы, установленные как часть микропрограммы принтера, удалить нельзя.

Загрузка шрифтов, изображений, приложений, форматов и веб-форм с веб-страницы

Веб-страницу принтера можно использовать для установки шрифтов, изображений, приложений, форматов и веб-форм на принтер.

- 1 Откройте веб-браузер на компьютере.
- 2 В строке адреса наберите IP-адрес принтера и нажмите **ввод**. Появится веб-страница принтера.
- 3 Нажмите **«Вход в систему»**. Появится страница входа в систему.
- 4 Наберите **«Имя пользователя»** и **«Пароль»**, а затем нажмите **«Вход в систему»**. По умолчанию задано имя пользователя `itadmin` и пароль по умолчанию `pass`.
- 5 Откройте вкладку **«Управление»**. Появится страница обзора.

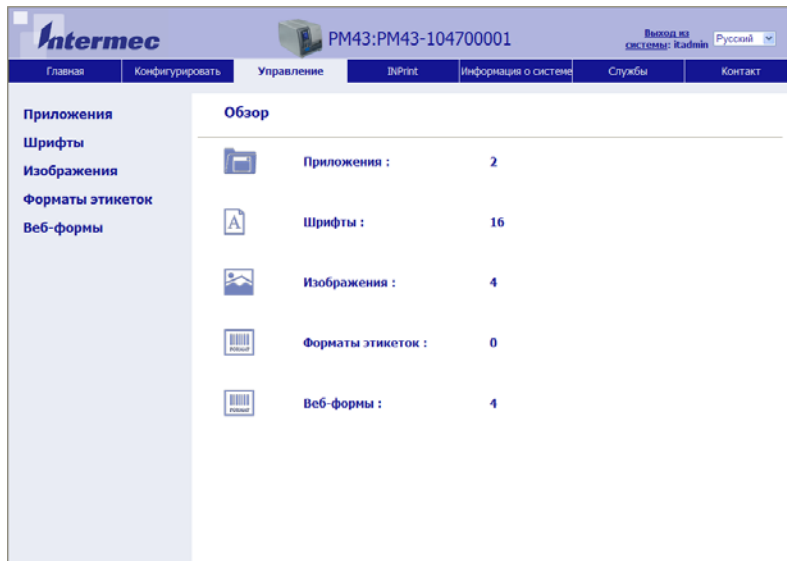

- 6 Нажмите «**Приложения**», «**Шрифты**», «**Изображения**», «**Форматы этикеток**» или «**Веб-формы**». Появится страница загрузок для выбранной опции. На следующем примере показана страница, которая появляется, если выбрать загрузку шрифтов.

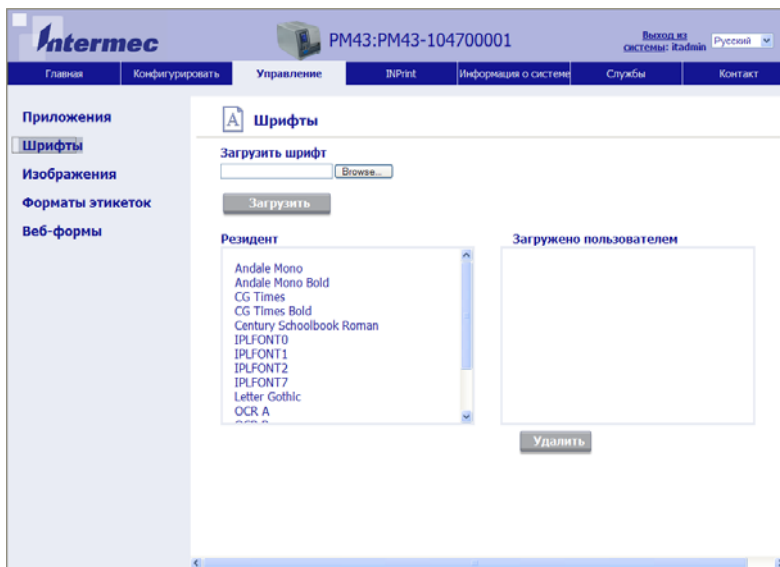

- 7 Загрузить файл на принтер можно следующим образом.
- а Нажмите «**Обзор**», чтобы найти файл.
 - б Дважды щелкните по файлу, чтобы выбрать его.
 - с Нажмите «**Загрузить**». Файл будет загружен на принтер.
- 8 Закончив, нажмите «**Сохранить**».

Загрузка шрифтов, изображений, приложений, форматов и веб-форм с запоминающего устройства USB

Запоминающее устройство USB можно использовать для установки шрифтов, изображений, приложений, форматов и веб-форм на принтер. Следующая таблица поможет понять, где должны находиться файлы на запоминающем устройстве USB, чтобы принтер мог выполнить их установку.

Типы файлов в папках на запоминающем устройстве USB

Тип файла	Папка, где должен находиться файл
Шрифт	/fonts
Изображение	/images
Приложение Fingerprint	/scripts
Формы/схемы	/forms
Веб-формы	/webforms

- 1 Скопируйте файлы на запоминающее устройство USB в указанные в таблице папки.
- 2 Вставьте запоминающее устройство USB в порт USB-хоста на принтере.
- 3 Если используется принтер со значками, файлы загрузятся в принтер автоматически.

Если используется принтер с сенсорным экраном, автоматически появится меню устройства USB.

- a Выберите **«Установить ресурсы»**.
- b Выберите тип файла, который нужно установить. Например, выберите **«Шрифты»** для установки шрифта.

- c Выберите файл, который нужно установить, и подождите, пока элемент не окрасится в серый и рядом с ним не появится галочка. Файл успешно установлен на принтер.
- d Если нужно установить несколько файлов, перейдите к следующему файлу.

О профилях принтера

Когда настройки параметров принтера приведены в соответствие с вашими нуждами, их можно сохранить как профиль принтера. Принтер поддерживает использование нескольких профилей, которые в любой момент можно сохранить или загрузить. Например, вы можете создать один профиль для печати на этикетках с непрерывной подачей, а другой — для печати на этикетках с зазорами. Профилями принтера можно управлять только из главного меню принтеров с сенсорными экранами.

Следующие настройки принтера не сохраняются в профиле:

- IP-адрес для сетей IPv4 или IPv6;
- настройки калибровки материала для датчика остановки этикетки;
- данные об удаленном порте или удаленном хосте с удаленного компьютера, связанного с принтером по сырому TCP.

Сохранение профиля принтера

Данная процедура служит для сохранения текущих настроек в качестве профиля принтера.

- 1 На экране готовности нажмите кнопку **«Главное меню»** .
Появится главное меню.
- 2 Выберите **«Инструменты» > «Профили»**. Появится меню профилей.

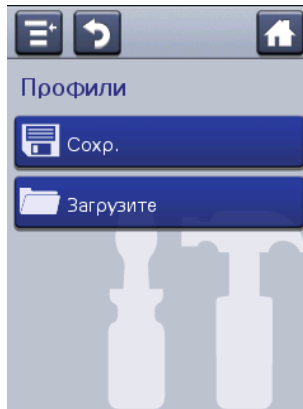



- 3 Выберите **«Сохранить»**. Появится меню сохранения профилей.
- 4 Выберите поле **«Имя файла»** и введите нужное имя профиля. Имя профиля может иметь до шестнадцати символов в длину.
- 5 Нажмите  на SIP, чтобы сохранить имя профиля и вернуться в меню сохранения профиля.
- 6 Нажмите  и подождите, пока на экране не появится сообщение **«Готово»**.
- 7 Нажмите , чтобы вернуться в главное меню.

Загрузка профиля принтера

Используйте эту процедуру, чтобы загрузить сохраненный профиль на принтере с сенсорным экраном.

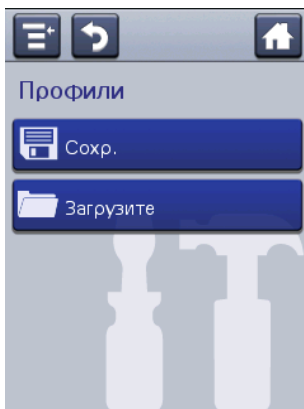
- 1 На экране готовности нажмите кнопку **«Главное меню»** .
Появится главное меню.
- 2 Выберите **«Инструменты»** > **«Профили»**. Появится меню профилей.



- 3 Выберите **«Загрузить»**. Появится меню загрузки профилей.
- 4 Выберите профиль, который вы хотели бы загрузить на принтер, и нажмите .
- 5 Когда на экране появится **«Готово»**, нажмите , чтобы вернуться в главное меню.

Установка или экспорт файла конфигурации

Текущую конфигурацию принтера можно сохранить и экспортировать на запоминающее устройство USB, чтобы затем использовать с другими принтерами. Также с запоминающего устройства USB можно установить файл конфигурации с другого принтера.

- 1 На экране готовности нажмите кнопку **«Главное меню»**. Появится главное меню.
- 2 Выберите **«Инструменты» > «Меню USB»**.
- 3 Выберите **«Конфигурация»**.
- 4 Чтобы экспортировать файл конфигурации из памяти принтера на запоминающее устройство USB, выберите **«Экспортировать конфигурацию»**. Появится список доступных файлов.
Чтобы импортировать файл конфигурации с устройства USB в память принтера, выберите **«Установить конфигурацию»**. Появится список доступных файлов.
- 5 Выберите файл, который нужно экспортировать или установить.
- 6 Нажмите **«ОК»**, когда появится окно подтверждения экспорта или установки.

Изменение вида веб-страницы принтера

Вид веб-страницы принтера определяется CSS (каскадной таблицей стилей). Изменяя CSS, можно изменить вид веб-страницы в соответствии с личными предпочтениями. Веб-страница принтера сначала загружает файл `style.css` с настройками по умолчанию, а затем файл `style.css` с индивидуальными настройками. Файл `style.css` с индивидуальными настройками не должен содержать весь набор директив CSS. В нем можно указать только подмножества стилей CSS, которые пользователь хочет изменить.

- 1 Файл CSS с настройками по умолчанию можно загрузить с принтера: `http://<printerip>/format/style.css`.
- 2 Измените таблицу стилей, чтобы придать веб-странице желаемый вид, и сохраните изменения.
- 3 Загрузите таблицу стилей в принтер, открыв по FTP на принтере следующий путь: `/home/user/webpage/style.css`.

5

Устранение неисправностей принтера

В главе рассказывается об устранении неисправностей принтера.

Вызов службы поддержки

Если вы не можете найти ответ на свой вопрос в разделе «Устранение неисправностей», воспользуйтесь технической базой знаний Intermec (Knowledge Central) по адресу intermec.custhelp.com, чтобы изучить техническую информацию или запросить техническую поддержку. Если после посещения Knowledge Central вам все еще требуется помощь, позвоните в службу поддержки.

Звоните в службу поддержки Intermec из США или Канады по номеру:

1-800-755-5505

За пределами США и Канады откройте веб-сайт www.intermec.com и нажмите **«Contact Us» (Связаться с нами)**, чтобы найти местного представителя Intermec.

Прежде чем звонить в службу поддержки, подготовьте следующую информацию.

- Серийный номер принтера
- Конфигурационный номер принтера
- Тип и версия микропрограммы
- Язык управления принтером
- Настройки беспроводной связи и последовательного порта
- Установленные опции
- Настройки материала

Всю эту информацию можно найти на веб-странице принтера или на пробной этикетке.

О системной информации принтера

Полезную информацию и статистику аппаратного и микропрограммного обеспечения принтера можно найти на вкладке «Системная информация» на веб-странице принтера. Эта информация может понадобиться при необходимости связаться со службой поддержки Intermec для консультации или устранения неисправности.

The screenshot displays the 'System Information' page of an Intermec printer. The interface is in Russian and shows the following details:

- Printer Model:** PM43:PM43-104700001
- Serial Number:** Сер. ном. принтера
- Built-in Software (Встроенное ПО):**
 - Command Language: Фingerprint
 - Version: P10.02.006369
- Installed Options (Установленные опции):**
 - Main Motherboard (Основная материнская плата):**
 - Catalog No: 234-032-005
 - Serial No: VCL5IN11800140
 - Ethernet:**
 - Catalog No: -
 - Serial No: -
 - Parallel Port (Паралл. порт):**
 - Catalog No: -
 - Serial No: -
 - USB Device (USB-устройство):**
 - Catalog No: -
 - Serial No: -

Вкладка «Системная информация» на веб-страницах принтера

Просмотр статистики принтера

Используйте веб-страницу принтера, чтобы просмотреть важную статистику принтера. Вы можете просматривать различные данные: от времени работы принтера до списка установленных на принтер изображений.

Статистика принтера, доступная с веб-страницы

Тип статистики	Доступная информация
Информация о системе	Время работы принтера и использование ЦП, версии микропрограммы и ядра, конфигурация принтера и серийные номера, информация об ОЗУ и флэш-памяти.
Статистика печати	Общее количество отпечатанных этикеток, процент успешно обработанных меток RFID, показания одометра, общее отпечатанное расстояние (принтер и текущая печатающая головка).
Питание	Информация о печатающей головке и ленте
Опции аппаратного обеспечения	Устройства ввода/вывода, информация о последовательном порте
Сетевые интерфейсы	MAC-адрес, сетевая информация TCP/IP, Bluetooth и 802.11
Информация о шрифте	Название, тип, расположение и размер установленных шрифтов
Информация, содержащаяся в штрих-коде	Название и тип установленных шрифтов штрих-кода
Графическая информация	Название, тип, расположение и размер установленных изображений

- 1 Откройте веб-браузер на компьютере.
- 2 В строке адреса наберите IP-адрес принтера и нажмите **ВВОД**. Появится веб-страница принтера.

- 3 Выберите вкладку «Системная информация».
- 4 Нажмите «Статистика» > «Информация о системе». Появится страница информации о системе.

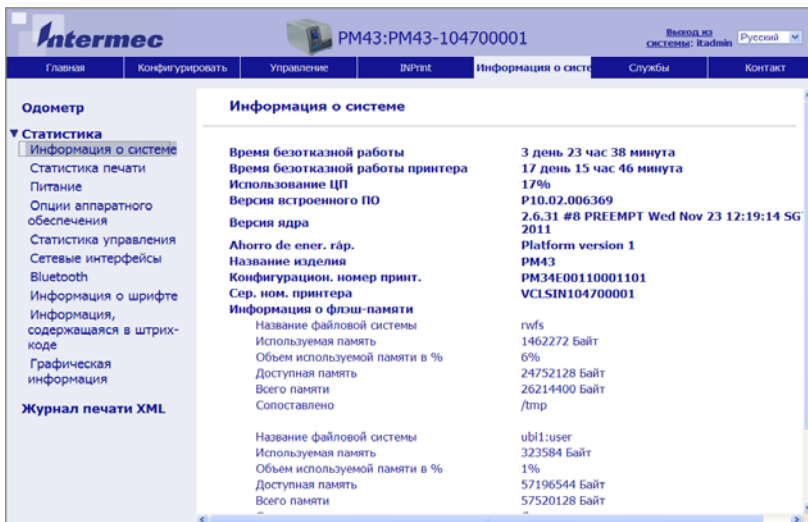

- 5 Чтобы показать более подробную статистику, нажмите на другой элемент в списке «Статистика».

Проверка одометра принтера

На веб-странице принтера можно проверить по показаниям одометра использование печатающей головки и соотношение текущих значений со значениями, при которых отправляются сигналы.



Примечание. Чтобы проверить показания одометра с веб-страницы, принтер должен быть включен и соединен с локальной сетью по Wi-Fi или Ethernet.

- 1 Откройте веб-браузер на компьютере.
- 2 В строке адреса наберите IP-адрес принтера и нажмите **ввод**. Появится домашняя страница принтера.
- 3 Выберите вкладку «Системная информация».
- 4 Выберите «Одометр». Появится список текущей статистики одометра.

Настройка сигналов обслуживания

Вы можете настроить пороги или значения, при которых будут отправляться сигналы обслуживания. Например, можно задать значение отпечатанного расстояния в миллиметрах, при достижении которого принтер включает сигнал уведомления о том, что пора очистить печатающую головку.

- 1 Откройте веб-браузер на компьютере.
- 2 В строке адреса наберите IP-адрес принтера и нажмите **ввод**. Появится веб-страница принтера.
- 3 Нажмите **«Вход в систему»**. Появится страница входа в систему.
- 4 Наберите **«Имя пользователя»** и **«Пароль»**, а затем нажмите **«Вход в систему»**. По умолчанию задано имя пользователя `itadmin` и пароль по умолчанию `pass`.
- 5 Откройте вкладку **«Конфигурация»**. Появится страница конфигурационной сводки.
- 6 Нажмите **«Настройки системы» > «Сигналы обслуживания»**. Появится страница настроек сигналов обслуживания.



The screenshot shows the Intermec web interface for a printer. The top navigation bar includes 'Главная', 'Конфигурировать', 'Управление', 'INPrint', 'Информация о системе', 'Службы', and 'Контакт'. The main content area is titled 'Сигнализ. при эксл.' and contains the following settings:

Параметр	Значение	Единица
Одометр (сбрас. пользов.)	0	м
Одометр (принтер)	0	м
Одометр (печат.головка)	0	м
Заменить печ. гол.	0	м
Очистите печат. головку	0	м
Дефектная точка изображения	0	точки
Малый диаметр ленты	0	точки

7 Введите нужные значения всех сигналов обслуживания.

8 Закончив, нажмите **«Сохранить»**.

О сигналах

Для удобства обслуживания принтера вы можете настроить его так, чтобы он отправлял сообщения в определенных ситуациях. Например, принтер может отправить сообщение, когда одометр достигает определенного значения, или если в процессе печати была поднята печатающая головка.

Существует три типа сигналов:

- сигналы об ошибках;
- информационные сигналы;
- предупреждения.

Сигналы настраиваются на веб-странице принтера. Сигнальные сообщения могут отправляться на адрес электронной почты, на ловушку SNMP или обоими способами. Можно включить или выключить сигналы каждого типа, задать количество повторений для каждого сигнала, единицы измерения, показывающие, насколько часто отправляется сигнал, и изменить заданный по умолчанию текст сигнала.

Конфигурация сигналов предупреждения об ошибках

Способ, которым будут приходить сообщения об ошибках, определяется конфигурацией. Сообщения об ошибках могут приходить на ловушку SNMP, адрес электронной почты или по обоим каналам. Чтобы настроить способ уведомления об ошибках:

- в главном меню принтера выберите **«Настройки» > «Настройки системы» > «Основные» > «Метод отправки сигналов»**;
- на веб-странице принтера войдите в систему и откройте вкладку **«Конфигурация» > «Настройки системы» > «Основные» > «Метод отправки сигналов»**.

Сигналы обслуживания и ошибок

В следующих таблицах рассказывается об устранении неисправностей при получении некоторых распространенных сообщений об ошибках.

Сигнал об ошибке	Решение
Этикетка не подана	Печать была остановлена из-за того, что этикетка закрывает датчик подачи этикетки. Выньте этикетку и продолжите печать.
Печатающая головка поднята	Опустите печатающую головку.
Лента закончилась	Загрузите ленту в принтер.
Материал закончился	Загрузите материал в принтер.
Лента заканчивается	Диаметр оставшегося рулона материала меньше, чем заданное значение параметра «Диаметр окончания ленты». Замените ленту.
Материал заканчивается	Диаметр оставшегося рулона материала меньше, чем заданное значение параметра «Диаметр окончания материала». Замените материал.
Лента установлена	Принтер настроен на прямую термопечать, но установлена лента для термопереноса. Выньте ленту или настройте принтер на материал для термопереноса.
Принтер в режиме паузы	Задание принтера приостановлено с передней панели. Нажмите кнопку «Печать» , чтобы продолжить печать.
Принтер в режиме меню	Пользователь вызвал меню на передней панели. Нажмите кнопку «Начало» , чтобы вернуться к экрану готовности.
Остановка приложения	Только Fingerprint. Произошла неконтролируемая остановка приложения.
Задание принтера выполнено	Задание принтера успешно выполнено.
Одометр (принтер)	Принтер достиг предела, заданного параметром «Одометр (принтер)» в сигналах обслуживания для количества материала, отпечатанного до подачи сигнала.

Сигнал об ошибке	Решение
Одометр (печатающая головка)	Печатающая головка достигла предела, заданного параметром «Одометр (печатающая головка)» в сигналах обслуживания для количества материала, отпечатанного до подачи сигнала.
Одометр (сбрасываемый пользователем)	Принтер достиг предела, заданного параметром «Одометр (сбрасываемый пользователем)» в сигналах обслуживания для количества материала, отпечатанного с момента последнего сброса.
Печатающая головка слишком нагрета	Печатающая головка перегрелась, и ей требуется остыть. Подождите, пока печать не продолжится автоматически.
Печатающая головка не обнаружена	Принтер не может обнаружить печатающую головку. Убедитесь, что печатающая головка установлена и кабель печатающей головки полностью вставлен в головку.
Дефектная точка изображения	Печатающая головка достигла количества дефектных точек, заданного параметром «Дефектные точки» в сигналах обслуживания. Может потребоваться замена печатающей головки.
Заменить печатающую головку	Печатающая головка достигла предела, заданного параметром «Заменить печатающую головку» в сигналах обслуживания для количества материала, отпечатанного до замены печатающей головки. Замените печатающую головку.
Очистите печатающую головку	Принтер достиг предела, заданного параметром «Очистить печатающую головку» в сигналах обслуживания для количества материала, отпечатанного до очистки печатающей головки. Очистите печатающую головку.
Метка RFID не найдена	Принтер не может обнаружить метку RFID.
Устройство RFID не установлено	Вы пытаетесь записать метку, но принтер не поддерживает RFID. Чтобы записывать метки RFID, должен быть установлен модуль RFID.

Сигнал об ошибке	Решение
Обновление микропрограммного обеспечения	Принтер начинает обновление микропрограммного обеспечения. Не пытайтесь ничего отправлять на принтер.
Перезагрузка принтера	Принтер выполняет перезагрузку. Подождите, пока принтер не будет готов, прежде чем пытаться связаться с ним.
Запущено	Принтер в процессе запуска.
Двигатель перегрелся	Двигатель принтера достиг максимальной рабочей температуры. Дайте двигателю остыть, прежде чем продолжить печать.

Устранение неисправностей принтера и поиск решений

В разделе приведены возможные решения проблем с принтером.

Проблемы с качеством печати и возможные решения

Проблема	Возможное решение
Печать слабая.	Попробуйте следующие возможные решения. <ul style="list-style-type: none">• Убедитесь, что настройки материала соответствуют используемому материалу.• Возможно, установлена слишком низкая контрастность. Увеличьте контрастность.• Давление печатающей головки может быть слишком слабым. Увеличьте давление печатающей головки.• Замените печатающую головку.
Слабая печать с одной стороны.	Отрегулируйте баланс печатающей головки.

**Проблемы с качеством печати и возможные решения
(продолжение)**

Проблема	Возможное решение
На распечатке есть отдельные места слабой печати.	Попробуйте следующие возможные решения. <ul style="list-style-type: none">• На материале могут быть посторонние частицы. Очистите или замените материал.• Убедитесь, что материал и лента совместимы.• Убедитесь, что используются высококачественные материал и лента.• Возможно, установлена слишком низкая контрастность. Увеличьте контрастность.
Темная печать или размытые контуры.	Попробуйте следующие возможные решения. <ul style="list-style-type: none">• Убедитесь, что настройки материала соответствуют используемому материалу.• Возможно, установлена слишком высокая контрастность. Уменьшите контрастность.• Давление печатающей головки может быть слишком сильным. Уменьшите давление печатающей головки.• Напряжение печатающей головки может быть задано неправильно, или может быть неисправна система контроля энергии. Обратитесь за помощью к представителю Intermed.
Темные линии по движению материала.	Печатающая головка может быть загрязнена. Очистите печатающую головку.

**Проблемы с качеством печати и возможные решения
(продолжение)**

Проблема	Возможное решение
Белые вертикальные линии на распечатке.	Попробуйте следующие возможные решения. <ul style="list-style-type: none">• Печатающая головка может быть загрязнена. Очистите печатающую головку.• На печатающей головке могут отсутствовать точки. Замените печатающую головку.
Часть пунктирной линии отсутствует.	Попробуйте следующие возможные решения. <ul style="list-style-type: none">• Печатающая головка может быть неисправна. Замените печатающую головку.• Причиной может быть неисправность импульсного сигнала. Обратитесь за помощью к торговому представителю Intermecc.
Внутренний край распечатки отсутствует.	Попробуйте следующие возможные решения. <ul style="list-style-type: none">• Материал установлен или выровнен неправильно. Повторно установите материал.• Может быть установлено слишком малое значение границы материала или параметра начала X. Увеличьте значение параметра.
Содержание распечатки сжато.	Может быть задана слишком высокая скорость печати. Снизьте скорость печати.
Распечатка термопереносом пуста.	Возможно, сторона ленты, на которую нанесены чернила, не направлена к материалу. Переустановите ленту.

**Проблемы с качеством печати и возможные решения
(продолжение)**

Проблема	Возможное решение
При подаче или печати этикетки лента не натягивается. Вместо этого она выходит из передней части принтера.	Убедитесь, что установлен метод печати «Лента (TTR)».
Лента рвется.	Попробуйте следующие возможные решения. <ul style="list-style-type: none">• Убедитесь, что настройки материала соответствуют используемому материалу.• Убедитесь, что лента правильно заправлена. Переустановите ленту.• Причиной может быть неисправность системы контроля энергии. Обратитесь за помощью к торговому представителю Intermec.
На ленте образуются складки.	Попробуйте следующие возможные решения. <ul style="list-style-type: none">• Полоска натяжения ленты может быть отрегулирована неправильно. Крупной отверткой отрегулируйте планку натяжения ленты.• Может потребоваться регулировка направляющей края материала.• Давление печатающей головки может быть слишком сильным. Уменьшите давление печатающей головки.

Неисправности сети и возможные способы их устранения

Проблема	Возможное решение
Соединение с Ethernet или беспроводной сетью работает неправильно.	Попробуйте следующие возможные решения. <ul style="list-style-type: none">• Убедитесь, что сетевой кабель хорошо подключен к принтеру, и что это «прямой», а не «перекрестный», кабель.• Убедитесь, что компьютер правильно настроен и подключен к локальной сети.• Убедитесь, что принтер правильно настроен для работы с локальной сетью.
Не удается открыть веб-страницу принтера.	Если вы подключаетесь к принтеру перекрестным сетевым кабелем, может потребоваться отключение настроек прокси-сервера в браузере, чтобы открыть веб-страницу принтера.

Неисправности RFID и возможные способы их устранения

Проблема	Возможное решение
В принтер установлен материал с RFID, но метки не записываются.	Установив материал с RFID, перезагрузите принтер, чтобы принтер мог определить тип материала с RFID, или запустите мастер калибровки RFID.
Модуль RFID установлен в принтер, но «RFID» не появляется в меню.	Принтер не может установить соединение с оборудованием RFID. Обратитесь за помощью к представителю Intermec.

Неисправности RFID и возможные способы их устранения (продолжение)

Проблема	Возможное решение
Не работают никакие команды RFID.	RFID отключена. Включите RFID на веб-странице или в главном меню. Откройте «Настройки» (главное меню) или вкладку «Конфигурация» (веб-страница) > «Настройки системы» > «Управление вводом/выводом».
Печать на обычном материале (без RFID) происходит медленно и останавливается между этикетками.	RFID включена. Выключите RFID на веб-странице или в главном меню.
Я использую приложение для записи меток RFID, но принтер печатает «ПУСТЫЕ» этикетки.	<ul style="list-style-type: none"> • Принтер может не распознавать тип материала RFID. Перезагрузите принтер или запустите мастер калибровки материала или RFID. • Может потребоваться изменить параметр TAGADJUST. • Может понадобиться регулировка выходной мощности (уровня сигнала) антенны.
Приходит сообщение «Метка RFID не найдена».	<ul style="list-style-type: none"> • Убедитесь, что используется материал с RFID. • Может потребоваться изменение параметра TAGADJUST. • Метка может быть повреждена. Попытайтесь отпечатать другую этикетку.

Неисправности RFID и возможные способы их устранения (продолжение)

Проблема	Возможное решение
При отправке команд TAGREAD или TAGWRITE появляется следующее сообщение об ошибке: «Ошибка формата метки».	Параметр TAGFORMAT, указанный для операции, определяет количество необходимых параметров. Может потребоваться изменить параметр TAGFORMAT. Подробнее см. в « Intermec Fingerprint Command Reference Manual » или « IPL Command Reference Manual ». Подробную информацию см. в «Стандарте EPC данных метки» (v1.1, ред. 1.27), который можно найти на веб-сайте EPCglobal: www.epcglobalinc.org .

О восстановлении настроек принтера по умолчанию

Если вам потребуется восстановить настройки принтера по умолчанию, вы можете воспользоваться веб-страницей принтера, функцией аппаратного сброса на принтере со значками или главным меню на принтере с сенсорным экраном. На веб-странице принтера или в главном меню принтера с сенсорным экраном можно выбрать между восстановлением сетевых настроек по умолчанию, сохранением или удалением установленных пользователем файлов или восстановлением всех системных настроек.

Восстановление настроек по умолчанию с веб-страницы

Значения настроек по умолчанию можно восстановить с веб-страницы, если принтер подключен к локальной сети Wi-Fi или Ethernet.

- 1 Запустите веб-браузер на компьютере.
- 2 В строке адреса наберите IP-адрес принтера и нажмите **ввод**. Появится веб-страница принтера.
- 3 Нажмите **«Вход в систему»** в верхнем правом углу экрана. Появится страница входа в систему.
- 4 Введите **«Имя пользователя»** и **«Пароль»** в полях ввода, а затем нажмите **«Вход в систему»**.
- 5 Выберите **«Службы» > «Восстановить настройки по умолчанию»**. Появится меню восстановления настроек по умолчанию, где не выбраны никакие элементы.
- 6 Чтобы восстановить все настройки по умолчанию, установите все флажки и нажмите **«Восстановить»**. При необходимости можно восстановить значения по умолчанию только некоторых параметров.
 - Чтобы восстановить текущие сетевые настройки, установите флажок **«Сетевые настройки»**.
 - Чтобы восстановить все приложения, шрифты и другие файлы, установленные вами на принтер, установите флажок **«Файлы пользователя»**.
 - Чтобы восстановить все настройки системы, установите флажок **«Настройки системы»**.
- 7 Когда появится соответствующее сообщение, нажмите **«ОК»** и перезагрузите принтер.

Восстановление настроек по умолчанию из главного меню

На принтере с сенсорным экраном настройки по умолчанию можно восстановить в меню **«Инструменты»**.

- 1 На экране готовности откройте главное меню.
- 2 Выберите **«Инструменты»** > **«Восстановить настройки по умолчанию»**. Появится меню восстановления настроек, где по умолчанию выбраны все элементы.
- 3 Чтобы восстановить значения всех настроек по умолчанию, перейдите к следующему шагу. Можно также выбрать, какие настройки должны быть восстановлены.
 - Чтобы сохранить текущие сетевые настройки, снимите флажок **«Сетевые настройки»**.
 - Чтобы сохранить все приложения, шрифты и другие файлы, установленные вами на принтер, снимите флажок **«Файлы пользователя»**.
 - Чтобы сохранить все настройки системы, снимите флажок **«Настройки системы»**.
- 4 Нажмите на стрелку вправо и, когда появится приглашение, нажмите **«Да»**, чтобы восстановить значения настроек по умолчанию и перезагрузиться. Появится подтверждающее сообщение.

Чтобы вернуться в главное меню, не восстанавливая значения настроек по умолчанию, выберите **«Нет»**. Чтобы вернуться в список восстановления настроек по умолчанию, не выполняя восстановление, выберите **«Отмена»**.

Восстановление настроек по умолчанию на принтере со значками

Значения настроек принтера по умолчанию на принтере со значками можно восстановить, выполнив аппаратный сброс.

- 1 Выключите принтер и откройте крышку материала.
- 2 Поверните рычаг подъема печатающей головки против часовой стрелки, чтобы поднять головку.
- 3 Включите принтер, удерживая нажатой кнопку **«Подача»**.

При этом будут восстановлены все настройки принтера по умолчанию.

- 4 Поверните рычаг подъема печатающей головки по часовой стрелке, чтобы опустить головку, и закройте крышку материала.

Об обновлении микропрограммы принтера

Периодически проверяйте обновления микропрограммы принтера. В обновлениях микропрограммы могут быть исправлены ошибки или включены дополнительные функции, которые могут быть вам полезны. Последнюю версию микропрограммы можно найти на странице загрузок принтера РМ43 или РМ43с: www.intermec.com. Обновить микропрограмму можно:

- с веб-страницы принтера;
- с запоминающего устройства USB.

Загрузка обновлений микропрограммы принтера

Чтобы обновить микропрограммное обеспечение принтера, нужно загрузить файл обновления с веб-сайта Intermecc.

- 1 Откройте веб-сайт Intermecc: www.intermec.com.
- 2 Нажмите «Поддержка» > «Загрузки».
- 3 В списке «Категория изделия», «Семейство изделия» и «Изделие» выберите РМ43 или РМ43с.
- 4 Нажмите «Подтвердить». Появится страница с последними версиями программного обеспечения.
- 5 Загрузите последнюю версию микропрограммного обеспечения на свой компьютер.

Обновление микропрограммы с веб-страницы принтера

Микропрограмму можно обновить с веб-страницы принтера. Чтобы настроить параметры с веб-страницы, необходимо включить принтер и подключить его к локальной сети по Wi-Fi или Ethernet.

- 1 На компьютере откройте браузер.
- 2 В строке **расположения** или **адреса** наберите IP-адрес принтера и нажмите **ввод**. Появится веб-страница принтера.
- 3 Нажмите «**Login**» (**Вход в систему**) в верхнем правом углу экрана. Появится страница входа в систему.
- 4 Введите «Username» (Имя пользователя) и «Password» (Пароль) в полях ввода, а затем нажмите «Login» (Вход в систему).

- 5 Выберите вкладку **«Services» (Службы)** и выберите **«Firmware Upgrade» (Обновление микропрограммы)**. Появится экран обновления микропрограммы, на котором показана текущая версия микропрограммы.
- 6 Нажмите **«Browse» (Обзор)**, чтобы найти файл обновления, выберите его и нажмите **«Open» (Открыть)**.
- 7 Нажмите **«Upgrade» (Обновить)**. Появится веб-страница принтера, где показано, что выполняется обновление микропрограммы принтера.

Обновление микропрограммы с запоминающего устройства USB

Обновить микропрограмму принтера можно с запоминающего устройства USB. Файл обновления нужно поместить в корневой каталог запоминающего устройства USB.



Примечание. Для достижения наилучших результатов Intermec рекомендует использовать запоминающее устройство USB, на котором нет других файлов, кроме файла обновления.

- 1 Скопируйте файл обновления в корневой каталог запоминающего устройства USB.
- 2 Выключите принтер.
- 3 Вставьте запоминающее устройство USB в порт USB-хоста.
- 4 Перезагрузите принтер. Когда файл обновления будет загружен в память принтера, появится сообщение об обновлении микропрограммы. Это может занять несколько минут.
- 5 Выньте запоминающее устройство USB.

6

Обслуживание принтера

Информация в данном разделе поможет вам очистить, отрегулировать принтер и заменить детали.

Об очистке принтера

Надлежащий уход за принтером подразумевает его регулярную очистку. Следует очищать следующие части принтера:

- печатающую головку;
- направляющие материала;
- внешние поверхности принтера.



Осторожно. Во избежание несчастных случаев или повреждений нельзя вставлять в принтер остроконечные или заточенные предметы.



Осторожно. Пользуйтесь только моющими средствами, указанными в этом разделе. Intermed не несет ответственности за повреждения, связанные с использованием любых других моющих средств.



Осторожно. Изопропиловый спирт крайне огнеопасен, средне токсичен и может вызывать раздражение.

При очистке принтера придерживайтесь следующих рекомендаций:

- перед очисткой всегда отключайте кабель питания принтера;
- не брызгайте на принтер водой; предохраняйте от воды при очистке помещений;
- не используйте острые инструменты для удаления застрявших этикеток. Печатающая головка и ролики очень чувствительны.

Очистка печатающей головки

Важно регулярно очищать печатающую головку, чтобы продлить ее срок службы и повысить качество печати. Печатающую головку нужно очищать каждый раз при замене материала. Выполняйте следующую процедуру, чтобы очистить печатающую головку с помощью чистящей карточки. Если требуется счистить остатки материала с бумагоопорного валика или отрывной линейки, воспользуйтесь хлопковым тампоном, смоченным в изопропиловом спирте.



Осторожно. внимание: Никогда не пользуйтесь твердыми или острыми инструментами, чтобы счистить прилипшие этикетки или другие материалы. Печатающая головка очень чувствительна и ее легко можно повредить.

- 1 Выключите принтер и отсоедините шнур питания.
- 2 Откройте принтер и извлеките материал и ленту (если установлена).
- 3 Вставьте большую часть чистящей карточки в печатающую головку, а затем опустите печатающую головку.
- 4 Вытащите чистящую карточку и поднимите печатающую головку.
- 5 Подождите около 30 секунд, пока чистящая жидкость растворит грязь.
- 6 Повторите шаги с 3 по 5 при необходимости.
- 7 При необходимости счистите грязь с бумагоопорного валика или отрывной линейки хлопковым тампоном, смоченным в изопропиловом спирте.
- 8 Когда детали высохнут установите материал (и ленту) обратно в принтер.
- 9 Закройте принтер, подключите питание и включите принтер.

Очистка направляющих материала

Верхние и нижние направляющие материала — прозрачные, чтобы пропускать свет между двумя частями датчика зазора между этикетками и датчика черных меток. Важно поддерживать эти пространства свободными от пыли, застрявших этикеток и остатков клея.

- 1 Выключите принтер и отсоедините от электросети.
- 2 Откройте крышку материала.
- 3 Выньте материал и ленту (если установлена).
- 4 Вставьте чистящую карточку или мягкую ткань, смоченную в изопропиловом спирте, между двумя направляющими материала, чтобы очистить их.
- 5 Подождите около 30 секунд, чтобы чистящая жидкость растворила остатки клея.
- 6 Когда части высохнут, установите материал (и ленту) обратно в принтер.
- 7 Закройте крышку материала, подсоедините шнур питания и включите принтер.

Очистка принтера снаружи

Постарайтесь поддерживать наружные поверхности принтера в чистоте. Если поддерживать внешние поверхности в чистоте, снижается риск попадания пыли или посторонних частиц внутрь принтера, что может повлиять на его работоспособность.

Для очистки внешних поверхностей принтера используйте мягкую ткань, по возможности смоченную водой или мягким моющим средством.

Очищайте также поверхность вокруг принтера.

Замена печатающей головки

Периодически нужно заменять печатающую головку, так как она изнашивается из-за постоянного быстрого нагрева и охлаждения в процессе печати. Необходимая частота ее замены зависит от таких факторов, как тип распечатываемых изображений, тип используемого материала или ленты, подача энергии на печатающую головку, скорость печати и температура окружающей среды в помещении.

Микропрограмма обнаружит новую печатающую головку при перезагрузке принтера.

- 1 Выключите принтер и отсоедините от электросети.
- 2 Откройте крышку материала.
- 3 Выньте материал и ленту (если установлена).
- 4 Поверните рычаг подъема печатающей головки против часовой стрелки, чтобы поднять головку.
- 5 Отсоедините магнитный прижимной рычаг от кронштейна печатающей головки и два кабеля от печатающей головки, чтобы снять ее с принтера.

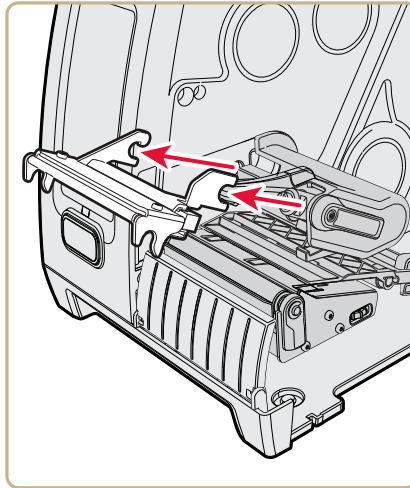

- 6 Подсоедините два кабеля к новой печатающей головке.

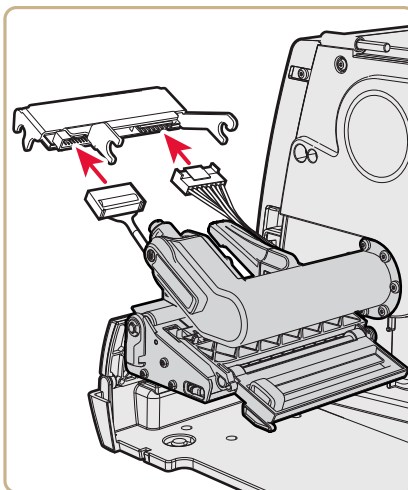

- 7 Вставляя новую печатающую головку в принтер, убедитесь, что металлические рычаги на печатающей головке проходят вокруг пластины магнитного прижимного рычага. Прикрепите магнитный прижимной рычаг к печатающей головке.
- 8 Установите материал (и ленту) обратно в принтер.
- 9 Поверните рычаг подъема печатающей головки по часовой стрелке, чтобы опустить ее.
- 10 Закройте крышку материала, подсоедините шнур питания и включите принтер.

Замена бумагоопорного валика

В случае повреждения или износа бумагоопорного валика его легко можно заменить.

На принтере РМ43 запасной бумагоопорный валик может храниться на держателе, расположенном под держателем материала. Просто вставьте бумагоопорный валик в принтер и поверните защелку против часовой стрелки, чтобы прикрепить его к основанию принтера.

- 1 Выключите принтер и отсоедините от электросети.
- 2 Откройте крышку материала.
- 3 Выньте материал.
- 4 Поверните рычаг подъема печатающей головки против часовой стрелки, чтобы поднять головку.
- 5 Поверните защелку бумагоопорного валика по часовой стрелке, чтобы отделить его и вынуть из принтера.

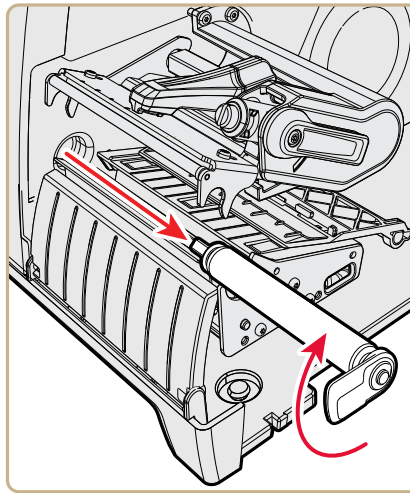

- 6** Вставьте новый бумагоопорный валик в принтер и закрепите его, повернув защелку против часовой стрелки.
- 7** Установите материал на место и поверните рычаг подъема печатающей головки по часовой стрелке, чтобы опустить ее.
- 8** Закройте крышку материала, подсоедините шнур питания и включите принтер.

О регулировке принтера

Чтобы повысить производительность или изменить свойства печати, может понадобиться отрегулировать принтер. Следующие параметры принтера можно отрегулировать:

- складки на ленте;
- баланс печатающей головки;
- давление печатающей головки;
- датчик зазоров между этикетками и отметок.

Предотвращение образования складок на ленте

Если на ленте для термопереноса образуются складки, попробуйте отрегулировать планку натяжения ленты.

- 1** Откройте крышку материала.
- 2** Крупной отверткой отрегулируйте планку натяжения ленты.
 - Поверните винт планки натяжения по часовой стрелке, чтобы планка сместилась назад и натяжение уменьшилось.

- Поверните винт планки натяжения против часовой стрелки, чтобы планка сместилась вперед и натяжение увеличилось.

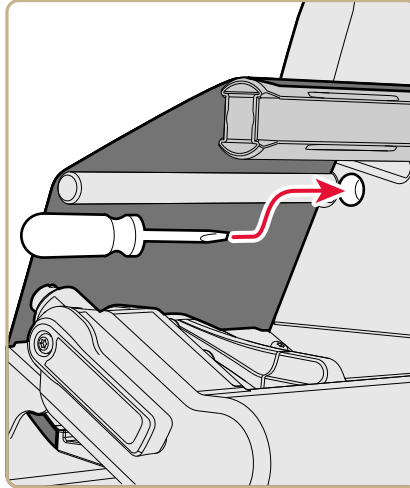

Регулировка баланса печатающей головки

Если печать на этикетках ярче на одной стороне, чем на другой, вероятно, печатающая головка не сбалансирована. На заводе принтер отрегулирован для печати на материале полной ширины. Если вы используете материал, ширина которого меньше полной (102 мм или 4 дюйма), Intermec рекомендует отрегулировать положение рычага балансировки печатающей головки, чтобы головка была достаточно прижата к материалу.

- 1 Откройте крышку материала.
- 2 Если установлена лента для термопереноса, выньте ее.

- 3** Поверните рычаг подъема печатающей головки против часовой стрелки, чтобы поднять головку.

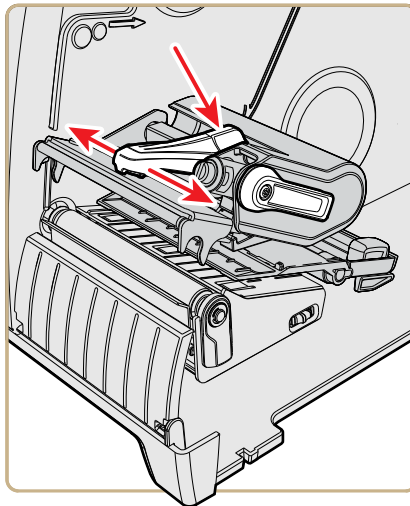

- 4** Нажмите на синюю часть планки балансировки печатающей головки и сдвиньте ее:
- наружу для широкого материала;
 - внутрь для узкого материала.
- 5** Закройте печатающую головку и заправьте ленту.
- 6** Проверьте и, при необходимости, снова отрегулируйте баланс печатающей головки.
- 7** Закройте крышку материала.

Регулировка давления печатающей головки

Регулировка давления печатающей головки принтера может потребоваться в следующих случаях:

- если используется более толстый или более тонкий материал, чем ранее;
- если печать на этикетках светлее с одной стороны, чем с другой;
- если лента для термопереноса начинает сминаться.

Не используйте более сильное давление печатающей головки, чем необходимо. При этом увеличивается износ печатающей головки и сокращается срок службы.

- 1 Откройте крышку материала.
- 2 Отверткой отрегулируйте винт давления.

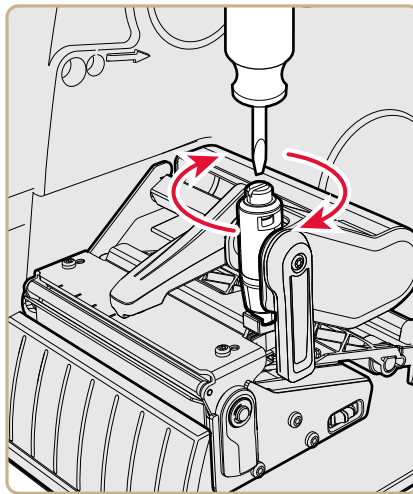

- Поверните винт по часовой стрелке, чтобы увеличить давление и добиться более темной печати.
 - Поверните винт против часовой стрелки, чтобы уменьшить давление и добиться более светлой печати.
- 3 Проверьте и, при необходимости, снова отрегулируйте давление печатающей головки.

Регулировка датчика зазоров между этикетками и черных отметок

Датчик зазоров между этикетками — это датчик пропускающего типа, управляющий подачей этикеток в принтер согласно зазорам между этикетками. Датчик черных меток — это датчик отражающего типа, обнаруживающий черные метки на непрерывном материале.

Датчик включает синий светодиод, достаточно сильный, чтобы просвечивать материал насквозь. Синий светодиод можно использовать, чтобы определить правильное положение датчика.

- 1 Откройте крышку материала.
- 2 Отрегулируйте датчик зазоров между этикетками и черных отметок.
 - Поверните ручку регулировки датчика против часовой стрелки, чтобы сдвинуть датчик к наружной стороне принтера.
 - Поверните ручку регулировки датчика по часовой стрелке, чтобы сдвинуть датчик внутрь принтера.

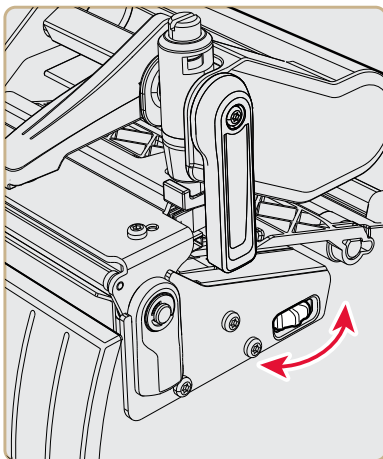

- 3 Закройте крышку материала.

A

Технические характеристики

В приложении приведены технические характеристики принтеров РМ43 и РМ43с.

Технические характеристики принтера

Размеры и масса

PM43 Размеры: 294,6 x 284,2 x 483,5 мм

PM43с Размеры: 181 x 252,5 x 431,8 мм
(Стандартная крышка материала)

PM43с Размеры: 244,9 x 252,5 x 500,2 мм
(Куполообразная крышка материала)

PM43 Масса: 15,8 кг

PM43с Масса: 12,7 кг

Питание

Требования к питанию: 100–240 В, 4 А, 50/60 Гц

Температура и влажность

Рабочая температура от 5 °С до 40 °С

Температура хранения от –20 °С до 70 °С

Относительная влажность от 20 до 80 % без конденсации

Скорость печати, разрешение и общие характеристики материала PM43

Режим печати: прямая термопечать, термоперенос

Скорость печати (переменная): 203 точки/дюйм: от 4 до 12 дюймов/с

300 точек/дюйм: от 4 до 12 дюймов/с

406 точек/дюйм: от 4 до 10 дюймов/с

Скорость печати, разрешение и общие характеристики материала РМ43 (продолжение)

Разрешение печати:	203 точки/дюйм: 8 очек/мм при 300 точек/дюйм: 11,8 очек/мм при 406 точек/дюйм: 16 очек/мм при
Ширина печати:	203 точки/дюйм: 108 мм макс. 300 точек/дюйм: 106 мм макс. 406 точек/дюйм: 104 мм макс.
Ширина материала:	от 19 до 114,3 мм
РМ43 Диаметр рулона материала:	макс. 212,7 мм
Диаметр сердечника рулона материала:	38,1 мм и 76,2 мм
Длина этикетки (мин.)	6,35 мм
Зазор между этикетками	1.2 до 26 мм
Длина черной отметки	3 до 25 мм по центру между билетами, макс. отражательная способность 15 %
Толщина материала	от 61 до 264 мкм
Плотность материала	от 57.60 до 250 г/м ²
Непрозрачность подложки (макс.)	76 % (TAPPI T425)
Ширина ленты:	от 21,59 до 110 мм
Диаметр сердечника рулона ленты:	80 мм
Сердечник ленты (внутренний диаметр)	25,4 мм
Длина сердечника ленты:	21,59 мм или 110 мм
Датчик зазоров и черных отметок:	регулируется от левого края материала до 101,6 мм

Скорость печати, разрешение и общие характеристики материала РМ43с

Режим печати:	прямая термопечать, термоперенос
Скорость печати (переменная):	203 точки/дюйм: от 4 до 12 дюймов/с 300 точек/дюйм: от 4 до 12 дюймов/с 406 точек/дюйм: от 4 до 10 дюймов/с
Разрешение печати:	203 точки/дюйм: 8 очек/мм при 300 точек/дюйм: 11,8 очек/мм при 406 точек/дюйм: 16 очек/мм при
Ширина печати:	203 точки/дюйм: 108 мм макс. 300 точек/дюйм: 106 мм макс. 406 точек/дюйм: 104 мм макс.
Ширина материала:	от 19 до 114,3 мм
Диаметр рулона материала: (стандартная крышка материала)	макс. 152,4 мм
Диаметр рулона материала: (куполообразная крышка материала)	макс. 213,4 мм
Диаметр сердечника рулона материала:	38,1 мм и 76,2 мм
Длина этикетки (мин.):	6,35 мм
Зазор между этикетками:	1,2 до 26 мм
Длина черной отметки:	3 до 25 мм по центру между билетами, макс. отражательная способность 15 %
Толщина материала:	от 61 до 264 мкм
Плотность материала:	от 57,60 до 250 г/м ²
Непрозрачность подложки (макс.):	76 % (TAPPI T425)
Ширина ленты:	от 21,59 до 110 мм

Скорость печати, разрешение и общие характеристики материала РМ43с (продолжение)

Диаметр сердечника рулона ленты:	62 мм
Сердечник ленты: (внутренний диаметр)	25,4 мм
Длина сердечника ленты::	21,59 мм или 110 мм
Датчик зазоров и черных отметок:	регулируется от левого края материала до 101,6 мм

Память

- 128 МБ флэш
- 128 МБ SDRAM
- запоминающее устройство USB (дополнительно)

Технические характеристики сенсорного экрана

- 3,5 дюйма, портретная ориентация
- 262,000 цветов
- Резистивный дисплей, поддерживающий сенсорный ввод пальцами, руками в перчатках или пером
- 72 пикселя на дюйм

Поддерживаемые языки команд

- Fingerprint
- Direct Protocol
- Intermec Printer Language (IPL)
- ZSim
- DSim

Датчики материала

- Зазор между этикетками/перфорация меток
- Черная отметка
- Подъем печатающей головки
- Материал заканчивается
- Лента имеется/закончилась (только модели для термопечати)
- Лента заканчивается (с опцией поворотной подвески)

Сетевые службы

- FTP
- Сервер HTTP
- SNMP v1/2c/3
- Поддержка клиента SNMP для IPv4 и IPv6
- WINS для IPv4
- BOOTP для IPv4
- Поддержка клиента DNS для IPv4 и IPv6
- Line Printer Protocol
- Сырой TCP (ввод/вывод Telnet)
- Клиент DHCP для сетей IPv4 и IPv6 (двойной стек)
- IPv4 и IPv6
- Ping
- IPSEC/IKEv2 по IPv6
- SSH

Поддерживаемые шрифты

- Andale Mono
- Andale Mono Bold
- Century Schoolbook Roman
- CG Times
- CG Times Bold
- Letter Gothic
- Univers
- Univers Bold
- Univers Condensed Bold
- Univers Extra Condensed

Поддерживаемые типы шрифтов

- TrueType
- OpenType
- Bitmap

Поддерживаемые типы штрих-кодов

1-мерные типы штрих-кодов:

- Codabar
- Код 11
- Код 39
- Код 93
- Код 128
- DUN-14/16
- EAN
- HIBC 39
- HIBC 128
- Промышленный 5-элементный код с 2 широкими элементами
- 5-элементный код с 2 широкими элементами
- ISBT-128
- Матричный 5-элементный код с 2 широкими элементами
- Прямой 5-элементный код с 2 широкими элементами
- UPC

2-мерные типы штрих-кодов:

- Aztec
- Код 16K
- Код 49
- Data Matrix
- Dot Code
- Grid Matrix
- MaxiCode
- MicroPDF417
- MSI (модификация Plessey)
- PDF417
- Planet
- Plessey
- Postnet
- QR Code
- RSS-14
- USPS 4-State Пользовательский штрих-код

Поддерживаемые типы графических файлов

- PCX, PNG, GIF и BMP

Драйверы для Windows

- Поддержка Windows XP, Vista, Windows 7, Server 2003, Server 2008
- Поддержка редакций 32-bit и 64-bit

Технические характеристики интерфейса

Данный раздел показывает, какими стандартными интерфейсами оборудованы принтеры РМ43 и РМ43с.

Последовательный интерфейс RS-232

В этой таблице приведены настройки последовательного порта по умолчанию.

Настройки последовательного порта по умолчанию

Параметр	Значение по умолчанию
Скорость передачи в бодах	115200
Число информационных битов	8
Четность	Нет
Стоповые биты	1
Аппаратный контроль	Отключить

Разъем на конце последовательного кабеля, который включается в принтер, — это DB9. Разъем на конце, который включается в компьютер, зависит от модели компьютера.

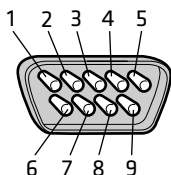

Последовательный кабель RS-232 DB9

Контакт	Сигнал	Описание
1		Внешний +5 В пост. тока, макс. 500 мА
2	TXD	Передача данных
3	RXD	Прием данных
4		
5	GND	Земля
6		
7	CTS	Разрешить передачу
8	RTS	Запрос на передачу
9		

Интерфейс устройства USB

Нужно подключить принтер к компьютеру кабелем с разъемами типа А и типа В. Разъем типа А включается в компьютер, а разъем типа В — в принтер.

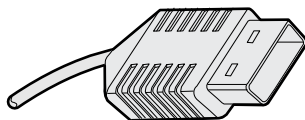

Разъем USB типа А

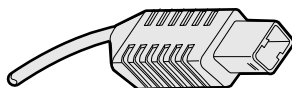

Разъем USB типа В

Чтобы можно было печатать с компьютера через интерфейс USB, нужно установить на компьютере драйвер Intermec InterDriver. Intermec рекомендует подключать по одному принтеру к одному USB порту на компьютере, напрямую или через концентратор. К тому же концентратору нельзя подключать другие устройства, такие как клавиатура или мышь.

Интерфейс USB-хоста

Интерфейс USB-хоста используется для подключения к принтеру таких устройств USB, как сканеры штрих-кода, клавиатуры, запоминающие устройства USB и концентраторы USB.

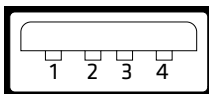

Интерфейс USB-хоста

Контакты интерфейса USB-хоста и их описание

Контакт	Описание
1	VBUS
2	D-
3	D+
4	Gnd

Интерфейс Ethernet

Интерфейс Ethernet представляет собой разъем RJ-45 для подключения стандартного кабеля RJ-45. Интерфейс поддерживает стандарт Fast Ethernet со скоростью 10/100 Мбит/с (10BASE-T, 100BASE-T) и полностью соответствует стандарту IEEE 802.3u. Вы можете найти MAC-адрес сетевой карты на задней стороне принтера РМ43 и с внутренней стороны крышки материала на основании принтера РМ43с.

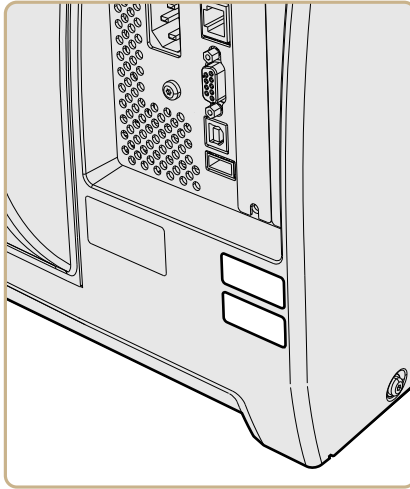

Расположение наклейки с MAC-адресом на PM43

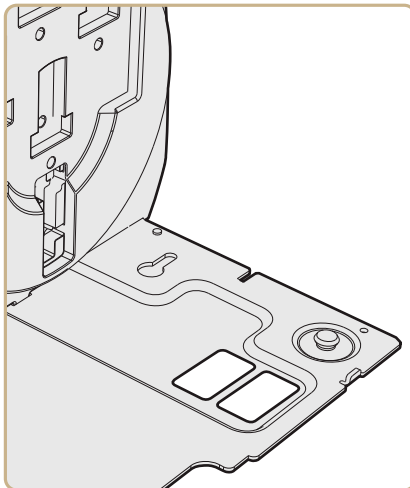

Расположение наклейки с MAC-адресом на PM43c

В

Настройки по умолчанию

В этом приложении показаны все настройки принтера по умолчанию.

Конфигурация по умолчанию

Используйте эРМ43 и РМ43с Принтер средних размеров Руководство пользователя приложение, чтобы показать настройки принтера по умолчанию. В следующих таблицах перечислены настройки по умолчанию принтеров РМ43 и РМ43с. При восстановлении настроек принтера по умолчанию будут использованы приведенные здесь значения. Порядок расположения настроек соответствует организации веб-страницы и главного меню принтера.

Настройки последовательного порта

В этом разделе описаны настройки последовательного порта. Для просмотра настроек:

- в главном меню принтера выберите **«Settings» (Настройки) > «Communications» (Связь) > «Serial» (Последовательный) > «COM1»**.
- на веб-странице принтера выберите вкладку **«Configure» (Конфигурация) > «Communications» (Связь) > «Serial» (Последовательный)**.



примечание. Эти настройки не доступны, когда принтер не подключен к последовательному порту компьютера.

Настройка	Описание	По умолчанию
Скорость передачи в бодах	Скорость передачи в битах в секунду (бит/с) для последовательного порта.	115200
Число информационных битов	Устанавливает количество битов, определяющих символ или байт.	8
Четность	Определяет, как принтер проверяет целостность передаваемых данных.	Нет
Стоповые биты	Количество битов, отправляемых в конце каждого символа, чтобы позволить аппаратному обеспечению, принимающему информацию, определить конец символа и восстановить синхронизацию с потоком символов.	1

Настройка	Описание	По умолчанию
Аппаратный контроль	Определяет, используется ли аппаратное обеспечение (RTS/CTS) для управления скоростью передачи данных между устройством и хостом.	Отключить
ENQ/ACK	Определяет, используется ли программное обеспечение (ENQ/ACK) для управления скоростью передачи данных между устройством и хостом.	Отключить
XON/XOFF (в)	Определяет, используется ли программное обеспечение (XON/XOFF) для управления скоростью передачи данных к хосту.	Отключить
XON/XOFF (из)	Определяет, используется ли программное обеспечение (XON/XOFF) для управления скоростью передачи данных от хоста.	Отключить
Символ перевода строки	Определяет символы, которые принтер отправляет узлу для указания перехода на новую строку.	CR/LF

Настройки Ethernet

В этом разделе описываются настройки IPv4 и IPv6 для Ethernet. Для просмотра настроек:

- из главного меню принтера выберите **«Settings» (Настройки) > «Communications» (Связь) > «Ethernet»**.
- на веб-странице принтера выберите вкладку **«Configure» (Конфигурация) > «Communications» (Связь) > «Ethernet»**.

Настройка	Описание	По умолчанию
(IPv4) Метод назначения IP	Определяет, как принтер получает IP-адрес.	DHCP
(IPv4) IP-адрес	Определяет уникальный адрес уровня сети, назначаемый для каждого устройства в сети TCP/IP (IPv4).	0.0.0.0
Маска подсети	Указывает номер, определяющий диапазон IP-адресов, которые могут использоваться в сети TCP/IP.	0.0.0.0
Маршрутизатор по умолчанию	Определяет IP-адрес маршрутизатора, используемого при отправке устройством пакета в другую подсеть или по неизвестному адресу назначения.	0.0.0.0
Ответ DHCP	Определяет метод получения откликов DHCP: широковещательная или одноадресная передача.	Широковещательная передача
(IPv6) Метод назначения IP	Устанавливает метод получения принтером IP-адреса (для сетей IPv6).	Автоматический
(IPv6) IP-адрес	Определяет уникальный адрес уровня сети, назначаемый для каждого устройства в сети TCP/IP (IPv6).	Автоматический

Основные настройки беспроводной связи по протоколу 802.11

В этом разделе описаны основные настройки протокола 802.11. Для просмотра настроек:

- в главном меню принтера выберите **«Settings» (Настройки) > «Communications» (Связь) > «Wireless 802.11» (Беспроводной протокол 802.11) > «General» (Основные настройки)**.
- на веб-странице принтера выберите вкладку **«Configure» (Конфигурация) > «Communications» (Связь) > «Wireless 802.11» (Беспроводной протокол 802.11)**.

Настройка	Описание	По умолчанию
Имя сети (SSID)	Определяет беспроводную сеть. Для обеспечения связи все точки доступа и беспроводные устройства должны иметь одинаковое имя в сети, чувствительное к регистру.	INTERMEC
Тип сети	Выбирает режим работы принтера как радиоустройства. Режим Ad Hoc обеспечивает непосредственную связь между принтерами. Режим инфраструктуры обеспечивает связь с принтером через точку доступа.	Инфраструктура
Роуминг	Управляет отклонением роуминга принтера. Чем выше уровень, тем меньше принтер склонен переключаться между точками доступа в зависимости от уровня принятого принтером сигнала (RSSI).	Выкл
Режим питания	Выбирает настройки управления питанием для радиорежима. Работа в режиме «Постоянная готовность» означает высокую производительность и потери электроэнергии. В режиме «Энергосбережение» обеспечивается экономия электроэнергии при низкой производительности.	Постоянная готовность
Канал	Устанавливает общий канал, используемый радиоустройствами в режиме Ad Hoc для передачи данных. Диапазон — от 1 до 14.	1

Настройка	Описание	По умолчанию
Скрытый SSID	Определяет, могут ли радиоустройства выполнять поиск SSID, скрытых для предотвращения подключения неавторизованных устройств к беспроводной сети.	Отключить

Настройки беспроводной локальной сети по протоколу 802.11

В этом разделе описываются настройки IPv4 и IPv6 протокола 802.11. Для просмотра настроек:

- в главном меню принтера выберите **«Settings» (Настройки) > «Communications» (Связь) > «Wireless 802.11» (Беспроводной протокол 802.11) > «Network» (Локальная сеть) > «IPv4»** или **«IPv6»**.
- на веб-странице принтера выберите вкладку **«Configure» (Конфигурация) > «Communications» (Связь) > «Wireless 802.11» (Беспроводной протокол 802.11)**.

Настройка	Описание	По умолчанию
(IPv4) Метод назначения IP	Устанавливает метод получения принтером IP-адреса (для сетей IPv4).	DHCP
(IPv4) IP-адрес	Устанавливает уникальный адрес уровня сети, назначаемый для каждого устройства в сети TCP/IP (IPv4).	0.0.0.0
Маска подсети	Устанавливает номер, определяющий диапазон IP-адресов, которые могут использоваться в сети TCP/IP.	0.0.0.0
Маршрутизатор по умолчанию	Устанавливает IP-адрес маршрутизатора, используемого при отправке устройством пакета в другую подсеть или по неизвестному адресу назначения.	0.0.0.0
Ответ DHCP	Устанавливает метод получения откликов DHCP: широковещательная или одноадресная передача.	Широковещательная передача

Настройка	Описание	По умолчанию
(IPv6) Метод назначения IP	Устанавливает метод получения принтером IP-адреса (для сетей IPv6).	Автоматический
(IPv6) IP-адрес	Устанавливает уникальный адрес уровня сети, назначаемый для каждого устройства в сети TCP/IP (IPv6).	Автоматический

Настройки безопасности беспроводной связи по протоколу 802.11

В этом разделе описаны основные настройки безопасности протокола 802.11. Для просмотра настроек:

- в главном меню принтера выберите **«Settings» (Настройки) > «Communications» (Связь) > «Wireless 802.11» (Беспроводной протокол 802.11) > «Security» (Безопасность)**.
- на веб-странице принтера выберите вкладку **«Configure» (Конфигурация) > «Communications» (Связь) > «Wireless 802.11» (Беспроводной протокол 802.11)**.

Настройка	Описание	По умолчанию
Тип операции безопасности	Выбирает протокол, используемый радиоустройством для проверки идентификации и подтверждения авторизации для связи в беспроводной сети.	Нет
Ассоциация	Выбирает метод обеспечения безопасности, используемый радиоустройством для получения доступа в беспроводную сеть.	Открытый/WEP
Предварительно выданный ключ	Определяет идентификационную фразу, обеспечивающую аутентификацию радиоустройства в беспроводной сети (для операций безопасности WPA и WPA2). Диапазон — от 8 до 64 символов.	Нет

Приложение В — Настройки по умолчанию

Настройка	Описание	По умолчанию
Индекс сетевого ключа	Выбирает активный сетевой ключ, используемый для операции безопасности WEP. Диапазон — от 1 до 4.	Нет
Сетевой ключ 1, сетевой ключ 2, сетевой ключ 3, сетевой ключ 4	Определяет сетевой ключ для операции безопасности WEP. Ключи вводятся в формате ASCII или шестнадцатеричном формате (с 0x).	Пустая строка
Имя пользователя	Устанавливает имя, используемое принтером для входа в сеть. Диапазон — от 1 до 96 символов.	Нет
Пароль	Устанавливает пароль, используемый принтером для входа в сеть. Диапазон — от 1 до 96 символов.	Нет
Анонимное имя	Устанавливает имя внешнего пользователя EAP, используемое принтером для входа в сеть. Максимальная длина — 96 символов.	Анонимный доступ
Внутренняя аутентификация	Выбирает метод аутентификации, используемый для следующих типов EAP: EAP-FAST, PEAP или TTLS.	MSCHAPv2
Сертификат CA (центра сертификации)	Устанавливает имя центра сертификации (CA), проверяющего сертификат сервера. Имя этого центра должно совпадать с именем центра в подписи на сертификате сервера.	intermec.pem
Сертификат клиента	Устанавливает название сертификата клиента, используемого принтером для аутентификации в сети EAP-TLS. Максимальная длина — 128 символов.	Нет
Ключ клиента	Устанавливает частный ключ, используемый принтером для EAP-TLS. Максимальная длина — 128 символов. Используйте скрипт certinstall.sh для правильной установки сертификата.	Нет
Общее имя сервера 1	Устанавливает имя сертификата, включающего первичный сервер аутентификации. Если выбрано значение «Нет», то используется значение для «Общее имя сервера 2». Диапазон — от 1 до 96 символов.	Нет

Настройка	Описание	По умолчанию
Общее имя сервера 2	Устанавливает имя сертификата, включающего вторичный сервер аутентификации. Если выбрано значение «Нет», то используется значение для «Общее имя сервера 1». Диапазон — от 1 до 96 символов.	Нет
Подтвердить сертификат	Определяет, проверена ли идентичность сервера аутентификации с использованием сертификата для EAP-TTLS, PEAP или EAP-TLS. Intermec рекомендует установить для параметра «Подтвердить сертификат» значение «Да» .	Нет
PAC	Задаёт имя Protected Access Credential (PAC), используемого для аутентификации EAP-FAST. Принтер использует этот файл, если включен параметр «Получить PAC», а текущий файл не был использован для аутентификации принтера в сети.	eap-fast.pac
Получить PAC	Определяет, включено ли автоматическое предоставление PAC-файла для аутентификации EAP-FAST.	Выкл.
Быстрый роуминг	Определяет, может ли принтер перемещаться от одной точки доступа к другой без повторной аутентификации через сервер. ССКМ работает только в беспроводных сетях с использованием LEAP.	Отключить
Смешанный режим (Группа = TKIP)	Определяет, может ли принтер использовать TKIP или AES для шифрования данных в зависимости от конфигурации точки доступа.	Отключить

Настройки Bluetooth

В этом разделе описаны настройки Bluetooth принтера. Для просмотра настроек:

- в главном меню принтера выберите **«Settings» (Настройки) > «Communications» (Связь) > «Bluetooth»**.
- на домашней странице принтера выберите вкладку **«Configure» (Конфигурация) > «Communications» (Связь) > «Bluetooth»**.

Настройка	Описание	По умолчанию
Безопасность	Выбирает уровень безопасности, используемый при сопряжении устройств с принтером. Если выбран вариант «Аутентификация» , следует использовать код доступа. Если выбран вариант «Аутентификация и шифрование» , вы должны ввести код доступа, и обмен данными будет зашифрован.	Отключить
Имя устройства	Устанавливает имя для идентификации принтера в сети Bluetooth. Максимальная длина — 16 символов.	Номер модели принтера и серийный номер. Например PM43–104700001.
Найти	Определяет, могут ли другие устройства Bluetooth обнаруживать принтер.	Включить
Ключ доступа	Устанавливает ключ доступа, используемый при сопряжении устройств Bluetooth и принтера. Диапазон — от 1 до 16 символов (чувствительных к регистру).	1234
Резерв	Определяет, зарезервирован ли принтер только для устройства Bluetooth. Первое устройство Bluetooth, подсоединенное к принтеру, блокирует все остальные попытки соединения.	Отключить

Настройки материала

В этом разделе описаны настройки материала принтера. Для просмотра настроек:

- в главном меню принтера выберите **«Settings» (Настройки) > «Printing» (Печать) > «Media» (Материал)**.
- на веб-странице принтера выберите вкладку **«Configure» (Конфигурация) > «Printing» (Печать) > «Media» (Материал)**.



примечание: Если вы используете принтер со значками, не подключенный к локальной сети, нужно использовать PrintSet, подключившись по USB, чтобы настроить параметры материала.

Настройка	Описание	По умолчанию
Ширина материала	Устанавливает ширину области печати, измеренной от поля материала (X) вдоль печатающей головки. Единица измерения определяется как параметр «Единица измерения».	Переменная

Ширина материала

INTERMEC
6001 36th Ave W
Everett WA 98203

Приложение В — Настройки по умолчанию

Настройка	Описание	По умолчанию
Длина материала	Устанавливает длину области печати, измеренную от одного края этикетки до края, ближайшего к печатающей головке. Единица измерения определяется как параметр «Единица измерения».	Переменная

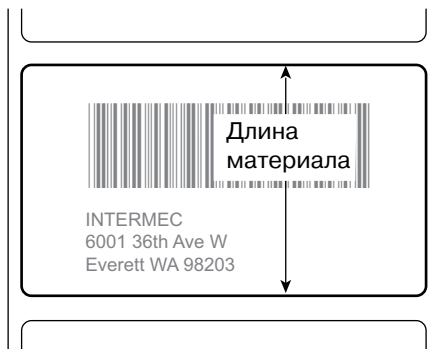

Поле материала (X)	Устанавливает ширину поля от левого края этикетки вдоль печатающей головки до края области печати. Единица измерения определяется как параметр «Единица измерения».	Переменная
--------------------	---	------------

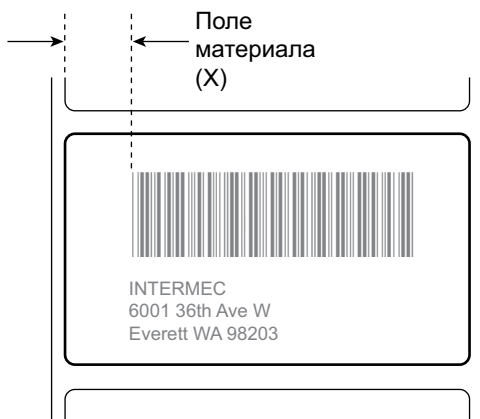

Настройка	Описание	По умолчанию
Усечение по умолчанию	<p>Определяет, печатает ли принтер за границами области печати на этикетке.</p> <p>Когда установлено значение «Off» (Выкл.), принтер выдает ошибку, если не удастся распечатать любую часть этикетки со штрих-кодом, поскольку она выходит за область печати. Когда установлено значение «On» (Вкл.), принтер печатает все этикетки со штрих-кодами, но может также распечатать нечитаемую, неполную этикетку.</p>	Выкл
Тип материала	Выбирает тип материала, вставляемого в принтер.	Материал с разрывами
Метод печати	Выбирает метод печати, используемый принтером.	«Лента (TTR)» для принтеров с термопереносом или «Без ленты (DT)» для принтеров с прямой термопечатью
Настройка запуска	<p>Устанавливает длину материала, подаваемую (положительное значение) и втягиваемую (отрицательное значение) принтером перед печатью этикетки.</p> <p>Единица измерения определяется как параметр «Единица измерения».</p> <p>Диапазон — от -9999 до +9999.</p>	0
Настройка остановки	<p>Устанавливает длину материала, подаваемую (положительное значение) и втягиваемую (отрицательное значение) принтером после печати этикетки.</p> <p>Единица измерения определяется как параметр «Единица измерения».</p> <p>Диапазон — от -9999 до +9999.</p>	0
Режим калибровки материала	Выбирает режим, используемый принтером для калибровки материала. Используйте режим «Медленный», если принтер плохо определяет разрывы или отметки на материале.	Быстрый

Настройка	Описание	По умолчанию
Длина (медленный режим)	Если установлен режим калибровки материала «Медленный», на принтер подается длина материала плюс 10 мм. Этим значением указывается дополнительное количество материала для подачи. Единица измерения определяется как параметр «Единица измерения». Диапазон — от 0 до 3200.	0
Уровень чувствительности LTS	Задаёт чувствительность датчика подачи этикетки. Диапазон — от 0 до 14. Поддерживается, если установлен резак или распределитель этикеток.	0

Настройки качества печати

В этом разделе описаны настройки качества печати. Для просмотра настроек:

- в главном меню принтера выберите **«Settings» (Настройки) > «Printing» (Печать) > «Print Quality» (Качество печати)**.
- на веб-странице принтера выберите вкладку **«Configure» (Конфигурация) > «Printing» (Печать) > «Print Quality» (Качество печати)**.

Настройка	Описание	По умолчанию
Скорость печати	Устанавливает скорость печати этикеток. Единица измерения определяется как параметр «Единица измерения».	100 (мм/с)
Чувствительность материала	Устанавливает уровень чувствительности материала к теплу, выделяемому печатающей головкой.	Высокий
Темный фон	Устанавливает уровень темного фона для материала и ленты. Настраивайте этот параметр вместе с параметром «Чувствительность материала». Диапазон — от 1 до 100.	Переменная
Контрастность	Настраивает насыщенность шрифта печати на этикетке с шагом 2 %.	0 %

Общие настройки системы

В разделе описаны общие настройки системы. Для просмотра настроек:

- из главного меню принтера выберите **«Settings» (Настройки) > «System Settings» (Настройки системы) > «General» (Общие)**.
- на веб-странице принтера выберите вкладку **«Configure» (Конфигурация) > «System Settings» (Настройки системы) > «General» (Общие)**.

Настройка	Описание	По умолчанию
Имя системы	Устанавливает сетевое идентификационное имя (имя WINS) принтера.	Номер модели принтера и серийный номер. Например PM43-104700001.
Местоположение системы	Устанавливает положение принтера.	Пустая строка
Контактная информация системы	Устанавливает имя администратора принтера.	Пустая строка
Режим отклика XML	Определяет, отправляет ли принтер отклики XML в ответ на запросы печати (через Telnet и HTTP).	Отключить
Язык экрана	(Только принтеры с ЖКИ) Выбирает язык, используемый принтером для отображения текста на экране.	Английский
Язык отображения (веб-страница)	Выбирает язык, используемый принтером для отображения текста на веб-странице.	Английский
Ввод с клавиатуры	Выбирает язык внешней клавиатуры, подсоединенной к принтеру.	США/Великобритания
Время	Устанавливает текущее время.	Системное время
AM/PM	Установка времени до или после полудня.	AM
Дата	Устанавливает текущую дату.	Системная дата
Таймер режима пониженного энергопотребления	Выбирает время ожидания принтера перед переходом в спящий режим.	Отключить

Настройка	Описание	По умолчанию
Командный язык	Установка языка команд принтера. Если изменена, необходим перезапуск.	Fingerprint
Метод уведомления об ошибках	Выберите способ выдачи принтером предупреждающих сообщений.	Ловушка SNMP + электронная почта
Единица измерения	Выбирает единицу измерения, используемую для различных параметров печати.	Точки

Настройки дисплея и звуковых сигналов

В этом разделе описаны настройки дисплея и звуковых сигналов принтера. Для просмотра настроек:

- из главного меню принтера выберите **«Settings» (Настройки) > «System Settings» (Настройки системы) > «Display» (Дисплей)**.
- на веб-странице принтера выберите вкладку **«Configure» (Конфигурация) > «System Settings» (Настройки системы) > «Display» (Дисплей)** или **«Audio» (Звуковые сигналы)**.

Настройка	Описание	По умолчанию
Яркость	Определяет уровень яркости экрана принтера.	Средний
Информация о режиме ожидания	Выбирает информацию, отображаемую на экране принтера в режиме ожидания.	Адрес IPv4
Формат времени	Устанавливает формат отображения времени на принтере.	24 часа
Формат даты	Устанавливает формат отображения даты на принтере.	дд/мм/гггг
Доступ в меню	Определяет, доступна ли кнопка «Меню» на главной странице принтера.	Включить
PIN	Устанавливает пароль для доступа к кнопке «Меню» на веб-странице принтера, если для параметра «Доступ к меню» выбрано значение «Включить с PIN-кодом». Диапазон — от 4 до 16 символов.	Нет
Время ожидания экрана	Выбирает длительность включения экрана принтера перед включением хранителя экрана.	Отключить

Настройка	Описание	По умолчанию
Установка ключа доступа	Определяет, включена или нет кнопка подачи на клавиатуре принтера.	Включить
Объем	Устанавливает объем принтера.	Выкл.

Настройки системы ввода/вывода

В этом разделе описаны настройки системы ввода/вывода для принтера. Для просмотра настроек:

- в главном меню принтера выберите **«Settings» (Настройки) > «System Settings» (Настройки системы) > «Manage I/O» (Управление вводом/выводом)**.
- на веб-странице принтера выберите вкладку **«Configure» (Конфигурация) > «System Settings» (Настройки системы) > «Manage I/O» (Управление вводом/выводом)**.

Настройка	Описание	По умолчанию
Беспроводное соединение по протоколу 802.11	Определяет, разрешена ли для принтера связь с помощью радиоприемника 802.11. Поддерживается, только если установлен дополнительный модуль WiFi/Bluetooth.	Включить
Bluetooth	Определяет, разрешена ли для принтера связь с помощью устройства Bluetooth. Поддерживается, только если установлен дополнительный модуль WiFi/Bluetooth.	Включить
Виртуальный COM-порт	Определяет, можно ли использовать порт USB в качестве виртуального последовательного порта.	Отключить

Системные службы локальной сети

В этом разделе приведен список сетевых служб, которые можно использовать для соединения с принтером. Чтобы показать эти службы:

- в главном меню принтера выберите **«Settings» (Настройки) > «System Settings» (Настройки системы) > «Manage Services» (Управление службами)**.
- на веб-странице принтера выберите вкладку **«Configure» (Конфигурация) > «System Settings» (Настройки системы) > «Manage Services» (Управление службами)**.

Служба	Описание	По умолчанию
Веб-сервер	Определяет, доступен ли веб-сервер.	Включить
FTP	Определяет, может ли принтер использовать File Transfer Protocol (FTP).	Включить
Avalanche	Определяет, возможно ли управление принтером с помощью Wavelink Avalanche.	Включить
Net1	Указывает, может ли принтер использовать Telnet для связи с Fingerprint.	Включить
SmartSystems	Определяет, возможно ли управление принтером с помощью Intermec SmartSystems Foundation.	Включить
SNMP	Определяет, может ли принтер использовать SNMP.	Включить
LPR	Определяет, может ли быть использован для принтера демон сервера построчного принтера (LPR).	Включить
IKEv2	Определяет, может ли принтер использовать IKEv2.	Отключить
SSH	Определяет, может ли принтер использовать безопасную работу с сокетом (SSH).	Включить
Telnet	Определяет, может ли принтер использовать Telnet.	Включить

Настройки сигналов обслуживания системы

В этом разделе описаны настройки сигналов обслуживания системы, таких как расстояние одометра. Для просмотра настроек:

- в главном меню принтера выберите **«Settings» (Настройки) > «System Settings» (Настройки системы) > «Maintenance Alerts» (Сигналы обслуживания)**.
- на веб-странице принтера выберите вкладку **«Configure» (Конфигурация) > «System Settings» (Настройки системы) > «Maintenance Alerts» (Сигналы обслуживания)**.

Настройка	Описание	По умолчанию
Одометр (сбрасываемый пользователем)	Устанавливает длину материала (в метрах), печатаемую принтером перед отправкой предупреждающего сообщения «Одометр (сбрасываемый пользователем)», если это предупреждение сконфигурировано. Единица измерения определяется как параметр «Единица измерения». Диапазон — от 0 до 4294967295.	0
Одометр (принтер)	Устанавливает длину материала (в метрах), печатаемую принтером перед отправкой предупреждающего сообщения «Одометр (принтер)». Единица измерения определяется как параметр «Единица измерения». Диапазон — от 0 до 4294967295.	0
Одометр (текущая печатающая головка)	Устанавливает длину материала (в метрах), печатаемую принтером перед отправкой предупреждающего сообщения «Одометр (текущая печатающая головка)», если это предупреждение сконфигурировано. Единица измерения определяется как параметр «Единица измерения». Диапазон — от 0 до 4294967295.	0

Приложение В — Настройки по умолчанию

Настройка	Описание	По умолчанию
Замена печатающей головки	Устанавливает длину материала (в метрах), печатаемую принтером перед отправкой предупреждающего сообщения «Заменить печатающую головку», если это предупреждение сконфигурировано. Единица измерения определяется как параметр «Единица измерения». Диапазон — от 0 до 4294967295.	0
Очистка печатающей головки	Устанавливает длину материала (в метрах), печатаемую принтером перед отправкой предупреждающего сообщения «Очистите печатающую головку», если это предупреждение сконфигурировано. Единица измерения определяется как параметр «Единица измерения». Диапазон — от 0 до 4294967295.	0
Дефектная точка изображения	Устанавливает количество дефектных точек на печатающей головке перед отправкой предупреждающего сообщения «Дефектная точка», если такое сообщение сконфигурировано. Диапазон — от 0 до 4294967295.	0
Малый диаметр ленты	Устанавливает минимальный диаметр рулона ленты для отправки предупреждающего сообщения «Малый диаметр ленты», если такое сообщение сконфигурировано. Диапазон — от 0 до 200 мм.	0

С

Печать этикеток с помощью INPrint

Этот раздел рассказывает об использовании функции INPrint для печати этикеток.

О странице INPrint

На странице INPrint приведены образцы веб-форм, которые можно использовать, чтобы легко и быстро распечатать отдельные этикетки. Вы выбираете веб-форму из списков и вводите информацию в поля этикетки. Перед распечаткой на этикетку можно посмотреть.

Микропрограмма принтера включает несколько предварительно заданных форматов этикетки. Можно также скопировать собственные форматы этикеток в принтер и распечатать их на этой странице.



Печать этикеток INPrint

Если принтер подключен к локальной сети Ethernet или Wi-Fi, этикетки можно распечатывать, вводя информацию в веб-форму. Веб-формы можно вызвать с веб-страницы принтера.

- 1 Запустите браузер на компьютере.
- 2 В строке адреса наберите IP-адрес принтера и нажмите **ввод**. Появится веб-страница принтера.

- 3 Нажмите **«Вход в систему»**. Появится страница входа в систему.
- 4 Наберите **«Имя пользователя»** и **«Пароль»**, а затем нажмите **«Вход в систему»**. По умолчанию задано имя пользователя `admin` и пароль по умолчанию `pass`.
- 5 Выберите вкладку **INPrint**.
- 6 Выберите веб-форму, которую нужно распечатать.
 - Если вы сами создали веб-форму, нажмите **«Загруженные пользователем»** и выберите веб-форму из списка.
 - Чтобы использовать резидентные (поставляемые Intermec) веб-формы, нажмите **«Резидентные»** и выберите веб-форму из списка.

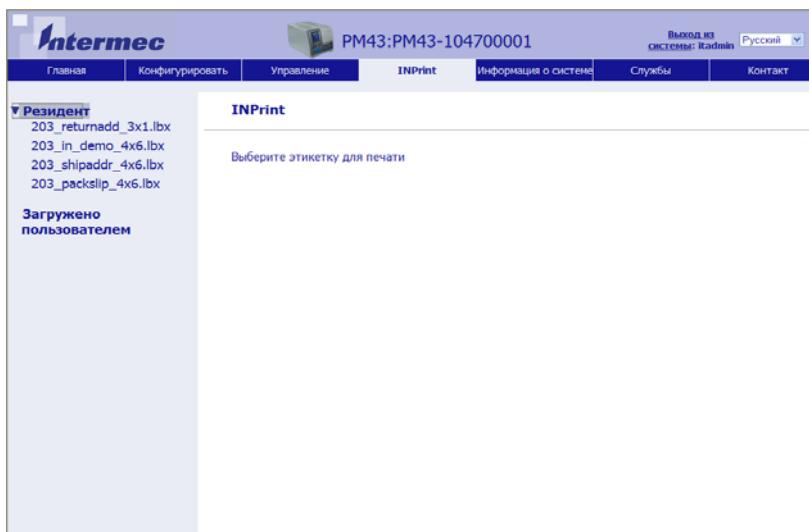

- 7 Введите информацию в веб-форму по необходимости.
- 8 (Дополнительно) Чтобы сначала показать этикетку на экране, нажмите **«Предварительный просмотр»**.
- 9 Чтобы отпечатать этикетку, нажмите **«Печать»**.

Предварительно заданные форматы этикеток INPrint

Предварительно заданные форматы этикеток INPrint и иллюстрации образцов.

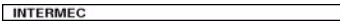
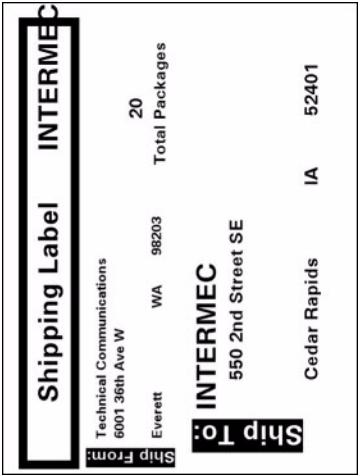
Название формата	Образец
203_returnadd_3x1.lbx	
minimal.lbx	
shipping.lbx	

Предварительно заданные форматы этикеток INPrint и иллюстрации образцов. (продолжение)

Название формата	Образец
203_in_demo_4x6.lbx	
203_shipaddr_4x6.lbx	

Предварительно заданные форматы этикеток INPrint и иллюстрации образцов. (продолжение)

Название формата	Образец																																
lifetest.lbx																																	
203_packslip_4x6.lbx	<table border="1"> <tr> <td colspan="2">INTERMEC 6001 36th Ave W</td> <td colspan="2">PACKING SLIP</td> </tr> <tr> <td colspan="2">Everett WA USA 98203</td> <td colspan="2">Phone: 425-348-2600</td> </tr> <tr> <td colspan="2">ORDER NO: 1000</td> <td colspan="2">SHIP DATE: 1-Feb-2012</td> </tr> <tr> <td><u>Item No.</u></td> <td><u>Description</u></td> <td><u>Order Qty</u></td> <td><u>Pick Qty</u></td> </tr> <tr> <td>PC23d</td> <td></td> <td>100</td> <td>100</td> </tr> <tr> <td>PC43d</td> <td></td> <td>250</td> <td>250</td> </tr> <tr> <td>PC43t</td> <td></td> <td>500</td> <td>500</td> </tr> <tr> <td colspan="4">TOTALS:</td> </tr> </table>	INTERMEC 6001 36th Ave W		PACKING SLIP		Everett WA USA 98203		Phone: 425-348-2600		ORDER NO: 1000		SHIP DATE: 1-Feb-2012		<u>Item No.</u>	<u>Description</u>	<u>Order Qty</u>	<u>Pick Qty</u>	PC23d		100	100	PC43d		250	250	PC43t		500	500	TOTALS:			
INTERMEC 6001 36th Ave W		PACKING SLIP																															
Everett WA USA 98203		Phone: 425-348-2600																															
ORDER NO: 1000		SHIP DATE: 1-Feb-2012																															
<u>Item No.</u>	<u>Description</u>	<u>Order Qty</u>	<u>Pick Qty</u>																														
PC23d		100	100																														
PC43d		250	250																														
PC43t		500	500																														
TOTALS:																																	

Linux Copyright Information

This software is provided in pertinent parts by the following copyright holders:

Copyright or License Text	Link to Source Code
BlueZ - Bluetooth protocol stack for Linux	http://www.bluez.org
LPRng, IFHP, and LPRng Tool License	http://www.lprng.com
psplash - a lightweight framebuffer splashscreen for embedded devices	http://git.yoctoproject.org/cgit/cgit.cgi/psplash
udhcp DHCP client	http://busybox.net/products.html
Copyright © 1997 Warren W. Gay VE3WWG	http://sourceforge.net/projects/wavplay/
EINA-EFL data type library, Copyright © 2008 Cedric Bail	http://www.enlightenment.org
Copyright © 2008 Christian Kellner, Samuel Cormier-Iijima	http://www.gtk.org
Copyright © 2001, 2002 Brian Stafford <brian@stafford.uk.linux.net>	http://www.stafford.uklinux.net/libesntp/
Copyright © 1996 Markus Franz Xaver, Johannes Oberhumer	http://www.oberhumer.com/opensource/lzo/
Copyright © 2002 Nicolas Pitre Copyright © 2003 Texas Instruments, Inc. Copyright © 2003 Chris Larson. Copyright © 2004 Michael Opdenacker <michaelo@handhelds.org> Original version: Copyright © 2001 Russell King.	http://tslib.berlios.de/
Mono compilers and tools. Copyright © 2001, 2002, 2003, Ximian and contributors.	http://www.mono-project.com/Main_Page
Copyright (C) 2003 WIDE Project.	https://fedorahosted.org/dhcpv6/
Copyright (c) 2002-2008 Matt Johnston Portions copyright (c) 2004 Mihnea Stoenescu	https://matt.ucc.asn.au/dropbear/dropbear.html
Copyright (c) 2004, Jan Kneschke, incremental	http://www.lighttpd.org/
Copyright (C) 1994-2008 Lua.org, PUC- Rio.	http://www.lua.org/

Copyright or License Text	Link to Source Code
Copyright (C) 2004, 2005 WIDE Project.	http://www.racoon2.wide.ad.jp/w/
Copyright (C) 1995, 1996, 1997, 1998, and 1999 WIDE Project.	http://ipsec-tools.sourceforge.net/
Copyright 1989, 1991, 1992 by Carnegie Mellon University Derivative Work - 1996, 1998-2000 Copyright 1996, 1998-2000 The Regents of the University of California Copyright (c) 2001-2003, Networks Associates Technology, Inc Portions of this code are copyright (c) 2001-2003, Cambridge Broadband Ltd. Copyright © 2003 Sun Microsystems, Inc., 4150 Network Circle, Santa Clara, California 95054, U.S.A. Copyright (c) 2003-2010, Sparta, Inc	http://www.net-snmp.org/
Copyright (C) 2000-2011 Carsten Haitzler and various contributors Copyright (c) 1999 - Carsten Haitzler (The Rasterman)	http://www.enlightenment.org/
Copyright (c) 2001, 2002, 2003, 2004, 2005, 2006 Expat maintainers.	http://www.libexpat.org/
Copyright 2009 Intermec Technologies Corp. All rights reserved. Based on code from Frank Da Cruz's excellent book, <i>_Kermit: A File Transfer Protocol_</i> , Digital Press, 1986.	http://www.columbia.edu/kermit/
Copyright (c) 1997 Eric S. Raymond	http://giflib.sourceforge.net/
Copyright (C) 1991-1998, Thomas G. Lane.	http://www.ijg.org/
Copyright 2006 Richard Wilson <richard.wilson@netsurf-browser.org> Copyright 2008 Sean Fox <dyntryx@gmail.com>	http://www.netsurf-browser.org/projects/libnsbmp/
Copyright (c) 1998-2009 Glenn Randers-Pehrson	http://www.libpng.org/pub/png/libpng.html

Copyright or License Text	Link to Source Code
Copyright (c) 1998-2007 The OpenSSL Project.	http://www.openssl.org/
(C) 1995-2004 Jean-loup Gailly and Mark Adler	http://zlib.net/
Copyright (c) 2003-2009, Jouni Malinen <j@w1.fi> and contributors	
(C) Copyright 2000-2008 Wolfgang Denk, DENX Software Engineering, wd@denx.de.	http://www.denx.de/wiki/U-Boot/WebHome
Copyright © Freescale Semiconductor, Inc. 2004-2007. All rights reserved.	http://ltib.org/
Copyright (c) 1997-2002 Jean Tourrilhes <jt@hpl.hp.com>	http://www.hpl.hp.com/personal/Jean_Tourrilhes/Linux/Tools.html
Alessandro Rubini, 2008	http://www.gnudd.com/sw/fiq-engine.html

This software is provided by all copyright holders “as is” and any express or implied warranties, including, but not limited to, the implied warranties of merchantability and fitness for a particular purpose are disclaimed. In no event shall any copyright holder or contributors be liable for any direct, indirect, incidental, special, exemplary, or consequential damages (including, but not limited to, procurement of substitute goods or services; loss of use, data, or profits; or business interruption) however caused and on any theory of liability, whether in contract, strict liability, or tort (including negligence or otherwise) arising in any way out of the use of this software, even if advised of the possibility of such damage.



Worldwide Headquarters
6001 36th Avenue West
Everett, Washington 98203
U.S.A.

tel 425.348.2600

fax 425.355.9551

www.intermec.com

© 2012 Intermec Technologies
Corporation. All rights reserved.

PM43 и PM43c Принтер средних размеров Руководство пользователя



P/N 935-072-001