

# WT41N0

## КРАТКОЕ РУКОВОДСТВО ПО ЭКСПЛУАТАЦИИ



### ВОЗМОЖНОСТИ

<http://www.motorolasolutions.com/wt41n0>  
 Дополнительную информацию см. в руководстве по безопасности

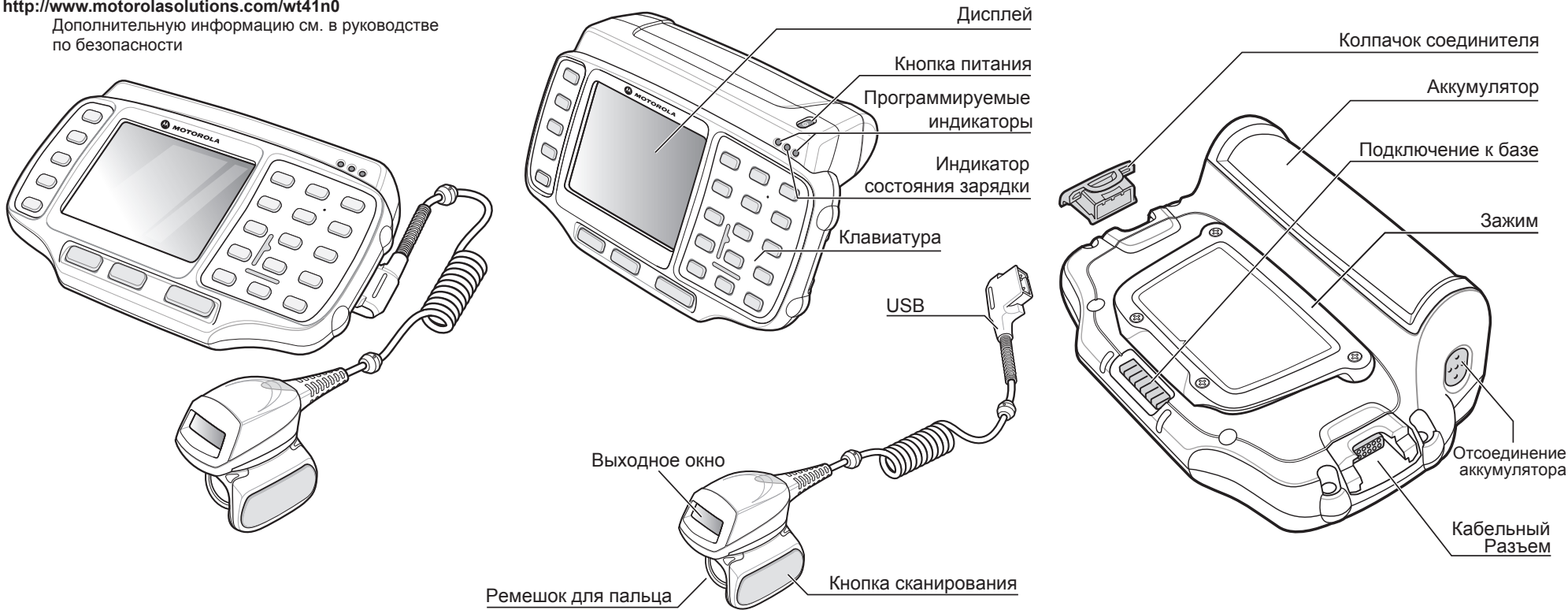

### Установка и извлечение аккумулятора

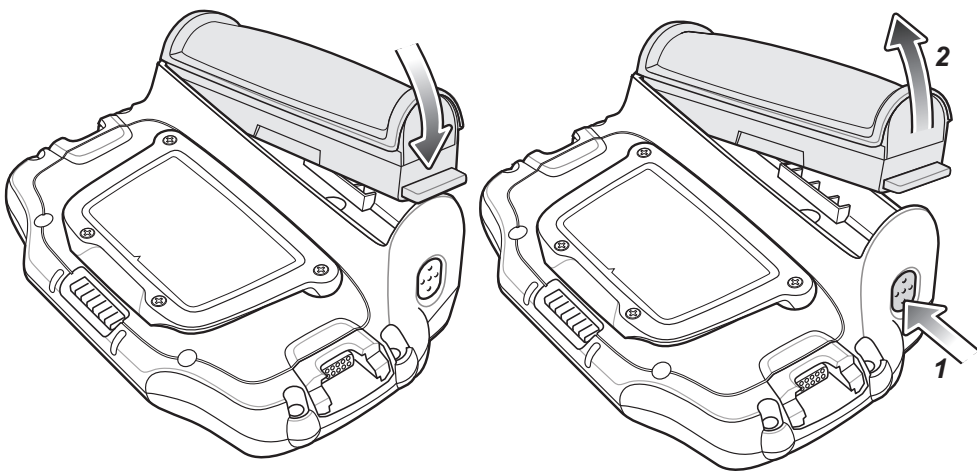

### Части крепления на запястье

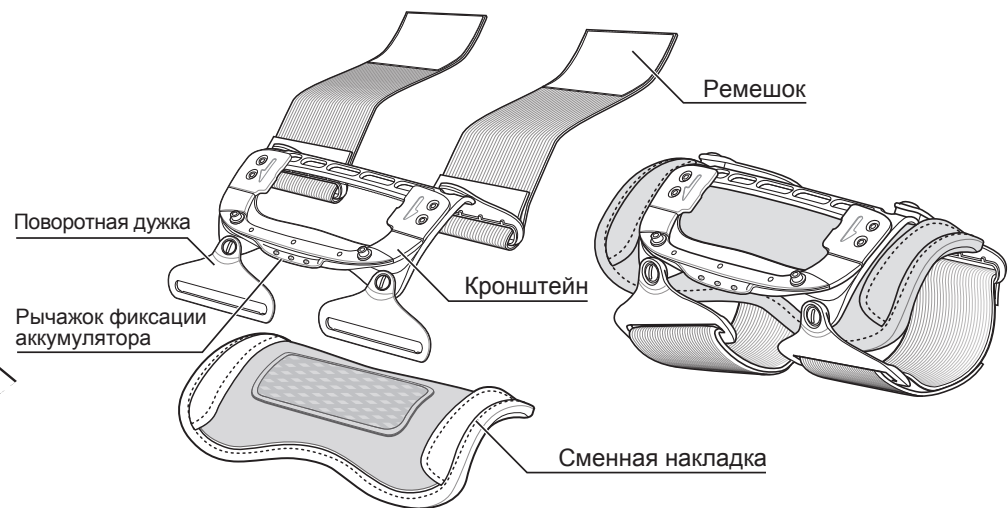

### УСТАНОВКА ДОПОЛНИТЕЛЬНЫХ ПРИНАДЛЕЖНОСТЕЙ

#### Адаптер гарнитуры



#### Подключение аксессуаров к терминалу

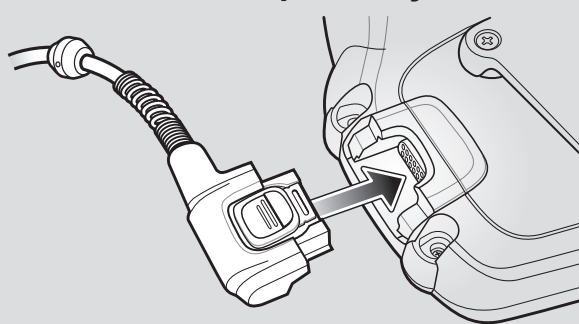

#### Отключение аксессуара от терминала



### ИНСТРУКЦИИ ПО ЗАРЯДКЕ

⊙ = Расположение индикатора    медленное мигание = нормальная зарядка    непрерывный янтарный = зарядка завершена  
 быстрое мигание = сбой зарядки

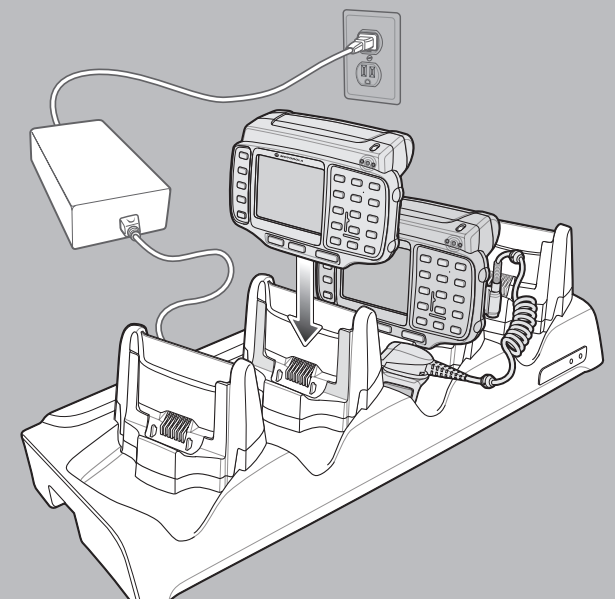
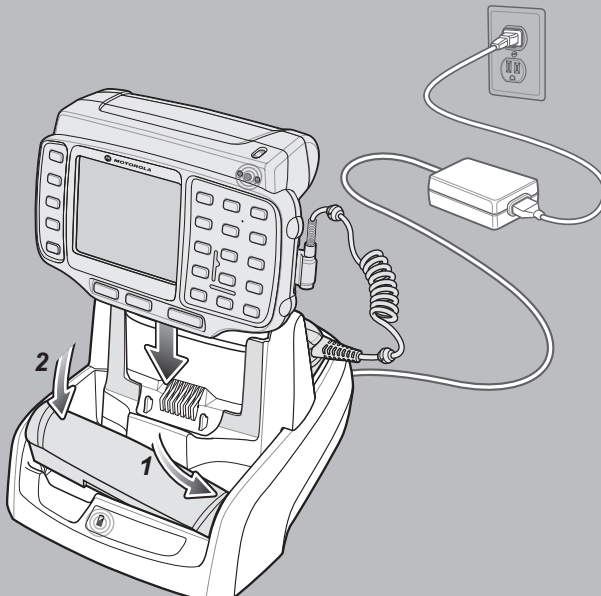
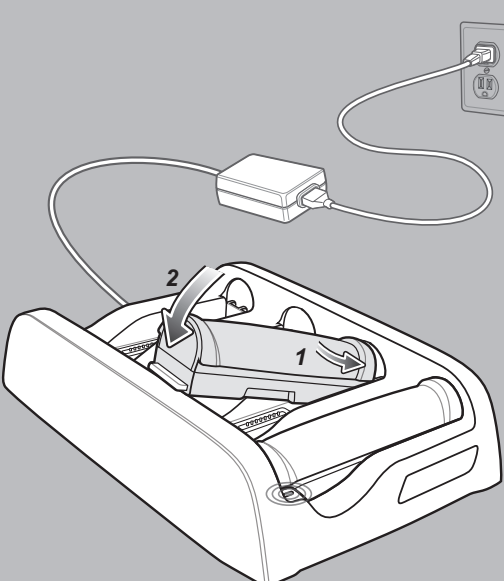

Зарядное устройство для четырех запасных аккумуляторов

USB-база на одно устройство

Базовая станция Ethernet с 4 гнездами

# КРЕПЛЕНИЕ НОСИМОГО ТЕРМИНАЛА НА ЗАПЯСТЬЕ

## Крепление на запястье

Крепите более короткий ремешок ближе к запястью

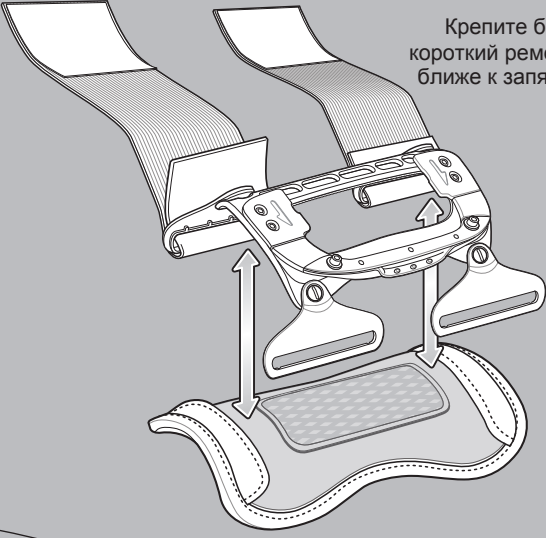

## Установка терминала



## Крепление на левом или правом запястье

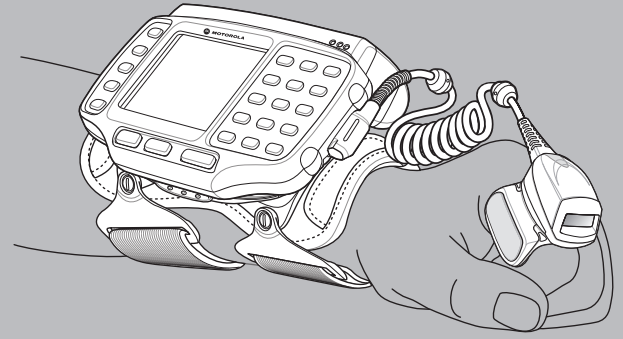

## Снятие терминала

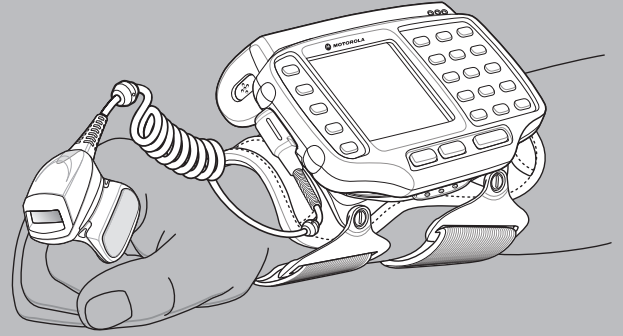
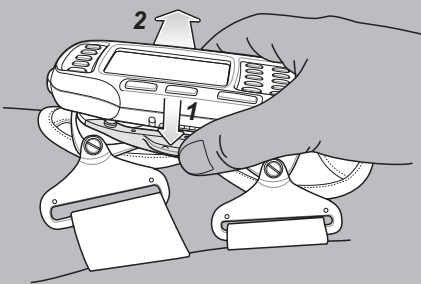

## КРЕПЛЕНИЕ СКАНЕРА НА ПАЛЬЦАХ

Удалить Ремешок для пальца

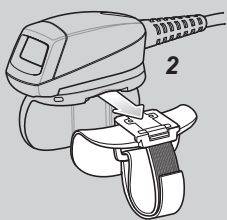
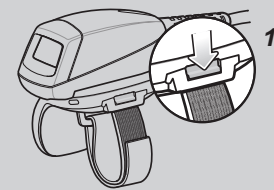

Поверните узел кнопки сканирования только на 180°

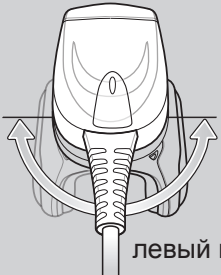

Затяните ремешок для пальца

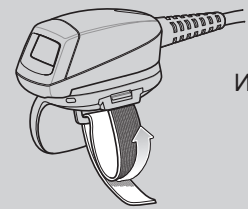

левый или правый палец

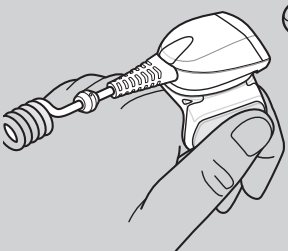

## ИЗБЕГАЙТЕ СИЛЬНЫХ ИЗГИБОВ ЗАПЯСТЬЯ

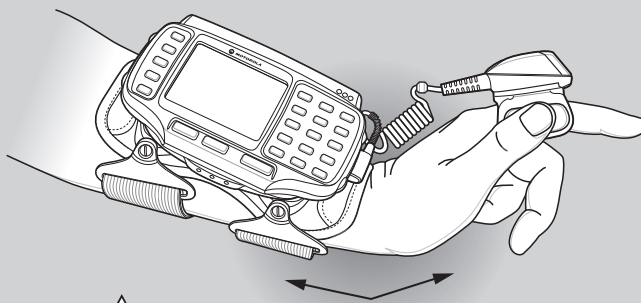

ИЗБЕГАЙТЕ ЧРЕЗМЕРНОГО СГИБАНИЯ КИСТИ

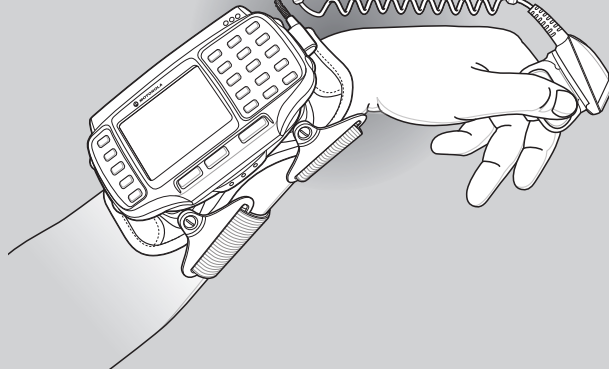

## НЕ РАБОТАЙТЕ В НАКЛОННОМ ПОЛОЖЕНИИ И НЕ ВЫТЯГИВАЙТЕ РУКУ С УСТР



НЕ РАБОТАЙТЕ В НАКЛОННОМ ПОЛОЖЕНИИ

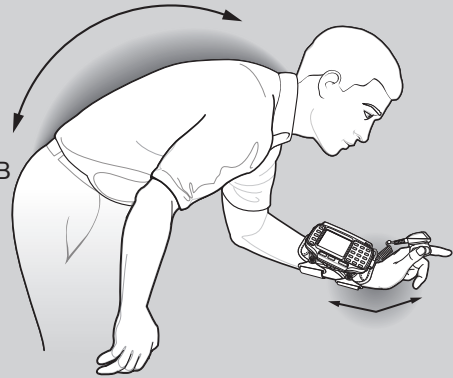

Рекомендуется делать перерывы и чередовать виды деятельности.



НЕ ВЫТЯГИВАЙТЕ РУКУ С УСТРОЙСТВОМ

## ОПТИМАЛЬНОЕ ПОЛОЖЕНИЕ ТЕЛА

### Сканирование вниз



Вставляйте поочередно на левое и правое колено

### Сканирование в вертикальном положении

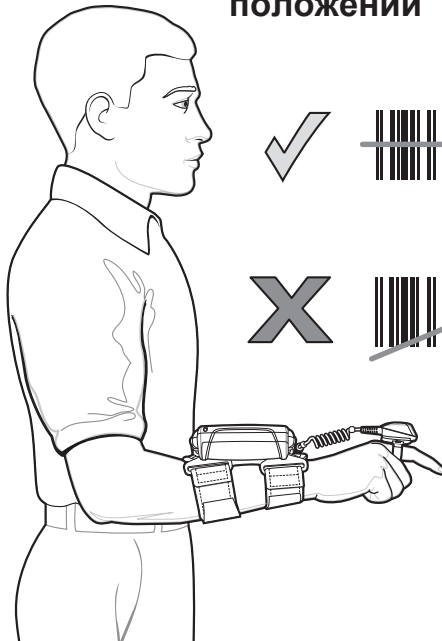

### Сканирование вверх



Рекомендуется делать перерывы и чередовать выполняемые задания.

Используйте лестницу



**MOTOROLA**  
Motorola Solutions, Inc.  
1301 E. Algonquin Rd. Schaumburg, IL 60196-1078, U.S.A.  
Наименования MOTOROLA, MOTO, MOTOROLA SOLUTIONS и логотип в виде стилизованной буквы "M" являются торговыми марками или зарегистрированными торговыми марками Motorola Trademark Holdings, LLC и используются по лицензии. Все остальные торговые марки являются собственностью соответствующих правообладателей.  
© 2012 Motorola Solutions, Inc. Все права защищены.



72-157178-01RU ред. А — май 2012 г.

<http://www.motorolasolutions.com/wt41n0>

# WT41N0